

Buku Kerja Aktiviti Pelajar untuk

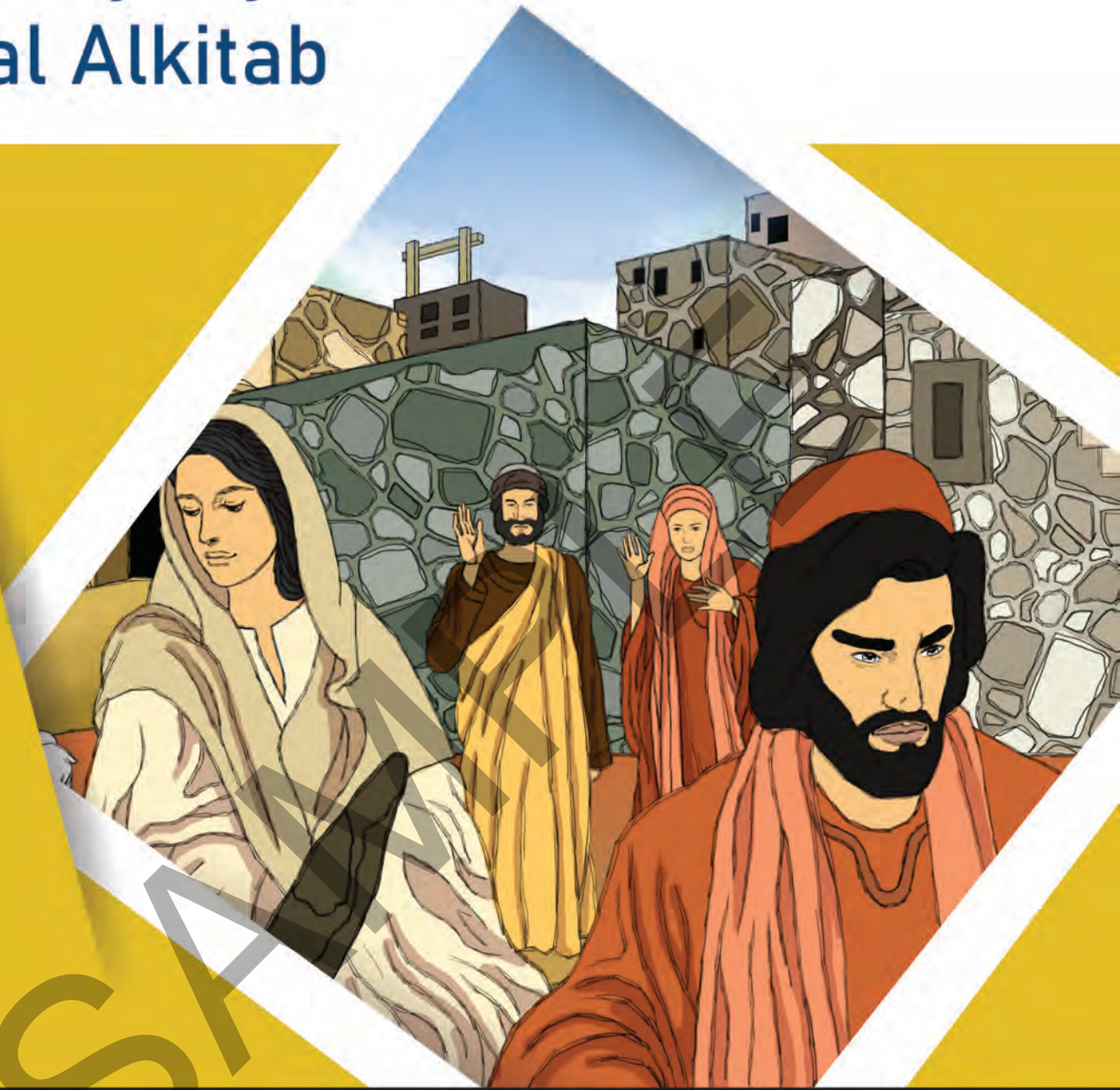

Siri Penjelajah Visual Alkitab



Cerita Kehidupan Yesus

Jilid 1: Yesus – Dari Kelahiran Sehingga Pemuliaan

Jilid 2: Yesus – Penyelamat

Pra-Sekolah

✝ Penerbitan Buku Kristian

Umur 5 - 6

SAMPLE

Buku Kerja Aktiviti Pelajar untuk
Siri Penjelajah Visual Alkitab

berdasarkan

**Cerita Kehidupan
Yesus**

Jilid 1: Yesus – Dari Kelahiran Sehingga
Pemuliaan

Jilid 2: Yesus – Penyelamat

Pra-Sekolah

(Umur 5 - 6)

Hak Cipta



Diterbitkan buat pertama kali di Malaysia oleh
Pristine World Sdn Bhd pada 2023

Hak cipta © 2023 Pristine World Sdn Bhd, Malaysia

Hak cipta terpelihara. Mana-mana bahagian penerbitan atau multimedia ini tidak boleh disalin, disimpan dalam sistem penemuan kembali atau dihantar dalam sebarang bentuk atau melalui apa jua cara sama ada elektronik, mekanikal, fotostat, rakaman, imbasan, atau cara-cara lain, sebelum mendapat izin bertulis daripada pemegang hak cipta.

Ayat Alkitab dipetik daripada ALKITAB VERSI BORNEO.
Hak cipta © 2016.

'Dipetik daripada Alkitab
© Borneo Sabda Limited'

Penghargaan

Pristine World ingin mengucapkan terima kasih kepada Goh Kim Guat, Lydia Wong Hwei Ming, Chew Bee Bee dan Samantha Yong kerana meluangkan masa membantu dalam pengembangan Buku Aktiviti Pelajar untuk siri ini.

Bagaimana menggunakan Buku ini

Menggunakan Buku ini sebagai Buku Pengiring

Buku aktiviti pelajar ini direka sebagai buku pengiring lalu paling baik digunakan bersama buku multimedia "Siri Penjelajah Visual Alkitab – Cerita Kehidupan Yesus Jilid 1 dan 2."

Dalam suasana sekolah Minggu atau kelas Alkitab Kanak-kanak, cikgu boleh mainkan pelajaran multimedia satu per satu dan seterusnya membahagikan kelas mengikut umur. Dalam kelompok umur, cikgu bolehlah menggunakan buku aktiviti pelajar ini untuk menegaskan semula pengajaran yang telah disampaikan melalui multimedia.

Menggunakan Buku tanpa Multimedia

Kami faham bahawa bukan semua kelas mempunyai kemudahan untuk menggunakan buku multimedia. Kelas Alkitab boleh dijalankan menggunakan Buku Aktiviti Pelajar dan Alkitab. Dalam kes ini, amat penting untuk seseorang membacakan petikan yang diberi untuk pelajaran. Petikan yang digunakan dalam buku aktiviti diambil daripada Alkitab Versi Borneo.

Tempoh setiap Pengajaran

Kami cadangkan cikgu mengambil masa sekurang-kurangnya 40 – 50 minit untuk setiap pelajaran. Namun, jikalau sesuatu pelajaran tidak sempat dihabiskan dalam masa yang diperuntukkan, boleh bersambung pada minggu seterusnya. Sebaik-baiknya, satu pelajaran setiap minggu.

Menjurnal respons mereka

Minta pelajar tulis jawapan mereka kepada soalan-soalan Respons, Penerapan dan Doa terus dalam buku. Seterusnya, buku boleh dijadikan jurnal atau album foto pengembangan rohani mereka sewaktu mereka mengambil pengembaraan penjelajahan dalam perjalanan Kristian mereka; tetapi ingatkan pelajar bahawa proses membesar memerlukan pembelajaran serta penerapan.

Semoga anda diberkati ketika menggunakan Siri Penjelajah Visual Alkitab untuk belajar dan menerap pengajaran berharga daripada Alkitab.

Carta Ringkasan Pelayanan Kristus

Peristiwa	Tempat	Tarikh (anggaran)
1. Kelahiran Yesus	Betlehem	4 -6 SM
2. Pembaptisan Yesus	Sungai Yordan	26 TM
3. Yesus dicuba Syaitan	Tanah Gurun	26 TM
4. Yesus memanggil murid pertama-Nya	Kapernaum, Tasik Galilea	27 TM
5. Yesus memilih 12 murid	Kapernaum	28 TM
6. Khutbah di atas Bukit	Galilea	28 TM
7. Yesus meredakan angin ribut dan menyembuhkan anak perempuan Yairus	Tasik Galilea Kapernaum	28 TM
8. 12 murid diutus keluar berkhotbah dan menyembuhkan orang	Kapernaum	28 TM
9. Herodes Antipas membunuh Yohanes Pembaptis	Machaerus	29 TM
10. Yesus memberi makan orang ramai lalu berjalan di atas air	Dekat Betsaida Tasik Galilea	29 TM
11. Petrus mengatakan Yesus itu Anak Tuhan	Kaisarea Filipi	29 TM
12. Yesus dimuliakan	Puncak gunung	seminggu kemudian
13. Yesus membangkitkan Lazarus yang mati	Betania	Hujung 29 TM
14. Yesus memulakan perjalanan terakhir ke Yerusalem	Betania	30 TM
15. Yesus bertemu Zakheus	Yerikho	30 TM
16. Yesus masuk ke Yerusalem dan tinggal di sana buat minggu terakhir	Yerusalem	30 TM Isnin hingga Khamis
17. Penyaliban	Yerusalem	Jumaat
18. Kebangkitan	Yerusalem	Ahad
19. Yesus menunjukkan diri-Nya kepada 10 murid	Yerusalem	Ahad
20. Yesus menunjukkan diri-Nya kepada 11 murid (termasuk Tomas)	Yerusalem	Seminggu kemudian
21. Yesus berbual dengan beberapa murid	Tasik Galilea	-
22. Yesus naik ke syurga	Bukit Zaitun, Yerusalem	40 hari

* Anggaran tarikh tambah tolak 2 tahun

Peta bagi tempat-tempat utama dalam cerita kehidupan Yesus



Cerita Kehidupan Yesus Jilid 1

ISI KANDUNGAN

Pelajaran 1	Kelahiran Yohanes Pembaptis Diramal	8
Pelajaran 2	Kelahiran Yesus Diramal	10
Pelajaran 3	Kelahiran Yesus	12
Pelajaran 4	Bintang dan Ahli ilmu Bintang	14
Pelajaran 5	Yohanes Pembaptis	16
Pelajaran 6	Pencubaan Yesus	18
Pelajaran 7	Aku Jadikan Kamu Penjala Manusia	20
Pelajaran 8	Panggilan 12 Murid	22
Pelajaran 9	Kuasa Menyembuhkan dan Mengampun Dosa	24
Pelajaran 10	Kuasa Mengampun Dosa	26
Pelajaran 11	Ucapan Bahagia	28
Pelajaran 12	Khutbah Di Bukit	30
Pelajaran 13	Iman, Kuasa dan Kewibawaan	32
Pelajaran 14	Yesus dan Anak Perempuan Yairus	34
Pelajaran 15	Memberi Makan Kerumunan Besar	36
Pelajaran 16	Petrus Mengisytiharkan Yesus Mesias	38
Pelajaran 17	Pemuliaan	40

Cerita Kehidupan Yesus Jilid 2

ISI KANDUNGAN

Pelajaran 18	Perempuan Samaria dan Orang Samaria Yang Baik Hati	42
Pelajaran 19	Kepentingan Bersikap Rendah Hati	44
Pelajaran 20	Ibarat Tentang Yang Hilang dan Yang Dijumpai	46
Pelajaran 21	Yesus dan Lazarus	48
Pelajaran 22	Yesus dan Zakheus	50
Pelajaran 23	Yesus Masuk ke Yerusalem	52
Pelajaran 24	Yesus dan Nikodemus	54
Pelajaran 25	Perjamuan Tuhan	56
Pelajaran 26	Jamuan Paskah dan Ertinya	58
Pelajaran 27	Taman Getsemani	60
Pelajaran 28	Yesus Dihakimi oleh Orang Yahudi	62
Pelajaran 29	Yesus Menghadap Pilatus	64
Pelajaran 30	Penyaliban	66
Pelajaran 31	Jam Selepas Penyaliban	68
Pelajaran 32	Kebangkitan	70
Pelajaran 33	Sarapan Terakhir	72
Pelajaran 34	Perintah Untuk Memberitakan Injil	74
Nota		76

Pelajaran 1

Kelahiran Yohanes Pembaptis Diramal

Berdasarkan Bab 1 dalam E-Pelajar

Tema:

Tuhan memilih kita.

Tujuan Pelajaran:

Tuhan mempunyai rancangan hidup bagi setiap orang.

Rujukan Alkitab:

Lukas 1:5-25



Belajar





Kebenaran Alkitab:

1. Misi hidup Yohanes telah dinyatakan sebelum kelahirannya.
2. Misi hidup Yohanes adalah untuk menyediakan jalan bagi Mesias.

Ayat Hafalan:

Aku tahu rancangan-rancangan yang Kubuat bagi kamu,' demikianlah firman Tuhan, 'iaitu rancangan kesejahteraan, bukan malapetaka, untuk mengurniakan kepada kamu masa depan dan harapan. Yeremia 29:11

Lukis bulatan pada gambar yang betul.

1. Zakharia dan Elisabet tidak mempunyai ( / ).
2. Elisabet harus menamakan anaknya (**Adam** / **Yohanes**).
3. Apabila Zakharia keluar dari Bait Suci Tuhan dia tidak dapat ( / ).

Kraftangan Penanda Buku

Fotostat gambar penanda buku tersebut. Warnakan, gunting dan lekat penanda buku tersebut. Tebuk lubang ditempat yang ditandakan.



Aku tahu rancangan-rancangan yang Kubuat bagi kamu,' demikianlah firman Tuhan, 'iaitu rancangan kesejahteraan, bukan malapetaka, untuk mengurniakan kepada kamu masa depan dan harapan.
Yeremia 29:11



Nama: _____

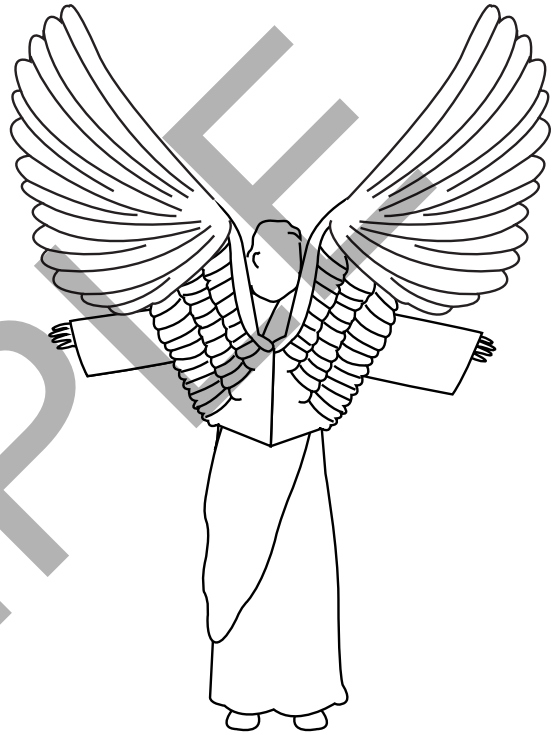

Penerapan:

Dalam cerita ini, apakah yang kita dapat pelajari daripada Zakharia dan Elisabet?

Doa:

Terima kasih Tuhan atas kasih-Mu yang begitu besar sehingga menghantar anak-Mu, Yesus bagi kami. Dalam nama Yesus. Amin.

Pelajaran 2

Kelahiran Yesus Diramal

Berdasarkan Bab 2 dalam E-Pelajar

Tema:

Tuhan menepati janji-Nya.

Tujuan Pelajaran:

Percaya kepada Tuhan.

Rujukan Alkitab:

Lukas 1:26-56



Belajar

Kebenaran Alkitab:

1. Misi hidup Yohanes telah dinyatakan sebelum kelahirannya.
2. Misi hidup Yohanes adalah untuk menyediakan jalan bagi Mesias.

Ayat Hafalan:

Aku tahu rancangan-rancangan yang Kubuat bagi kamu,' demikianlah firman Tuhan, 'iaitu rancangan kesejahteraan, bukan malapetaka, untuk mengurniakan kepada kamu masa depan dan harapan. Yeremia 29:11

Lengkapkan ayat-ayat tersebut:

1. Allah menyuruh malaikat G__briel pergi ke Kota Nazaret.
2. Maria ket__kutan melihat malaikat.
3. Maria menjawab, 'Aku hamb__ Tuhan.'

Aktiviti: Mencari Jalan

Pimpin Maria untuk mencari saudaranya Elisabet

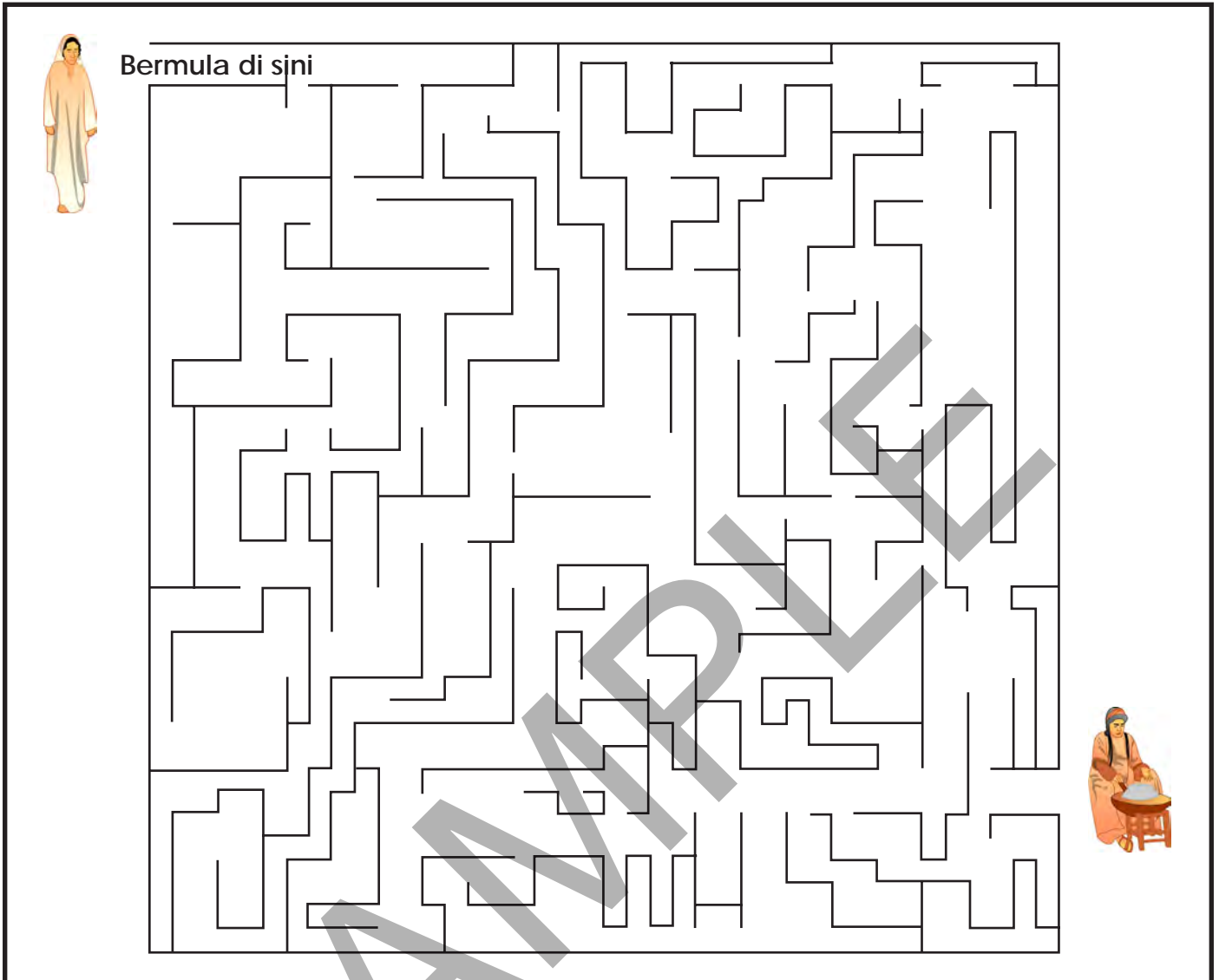

Penerapan:

Tulis beberapa perkataan mengenai Maria dalam cerita ini.

Contoh: rendah hati

Doa:

Bapa di syurga, tolong saya untuk mentaati Firman-Mu. Dalam Nama Yesus. Amin.

Pelajaran 3

Kelahiran Yesus

Berdasarkan Bab 2 dalam E-Pelajar

Tema:

Kelahiran Yesus.

Tujuan Pelajaran:

Mentaati Tuhan.

Rujukan Alkitab:

Lukas 2:1-20

Matius 1:18-25



Belajar

Kebenaran Alkitab:



Yusuf mentaati Tuhan dan mengahwini Maria.

Ayat Hafalan:

Sesungguhnya, mematuhi itu lebih baik daripada korban sembelihan dan memperhatikan itu lebih baik daripada lemak domba jantan. 1 Samuel 15:22b

Lukis bulatan pada gambar yang betul.

1. Para gembala menjaga ( / ).

2. ( / ) menampakkan diri kepada gembala-gembala.

AKTIVITI: Mewarna

Malaikat-malaikat menampakkan diri kepada gembala-gembala.

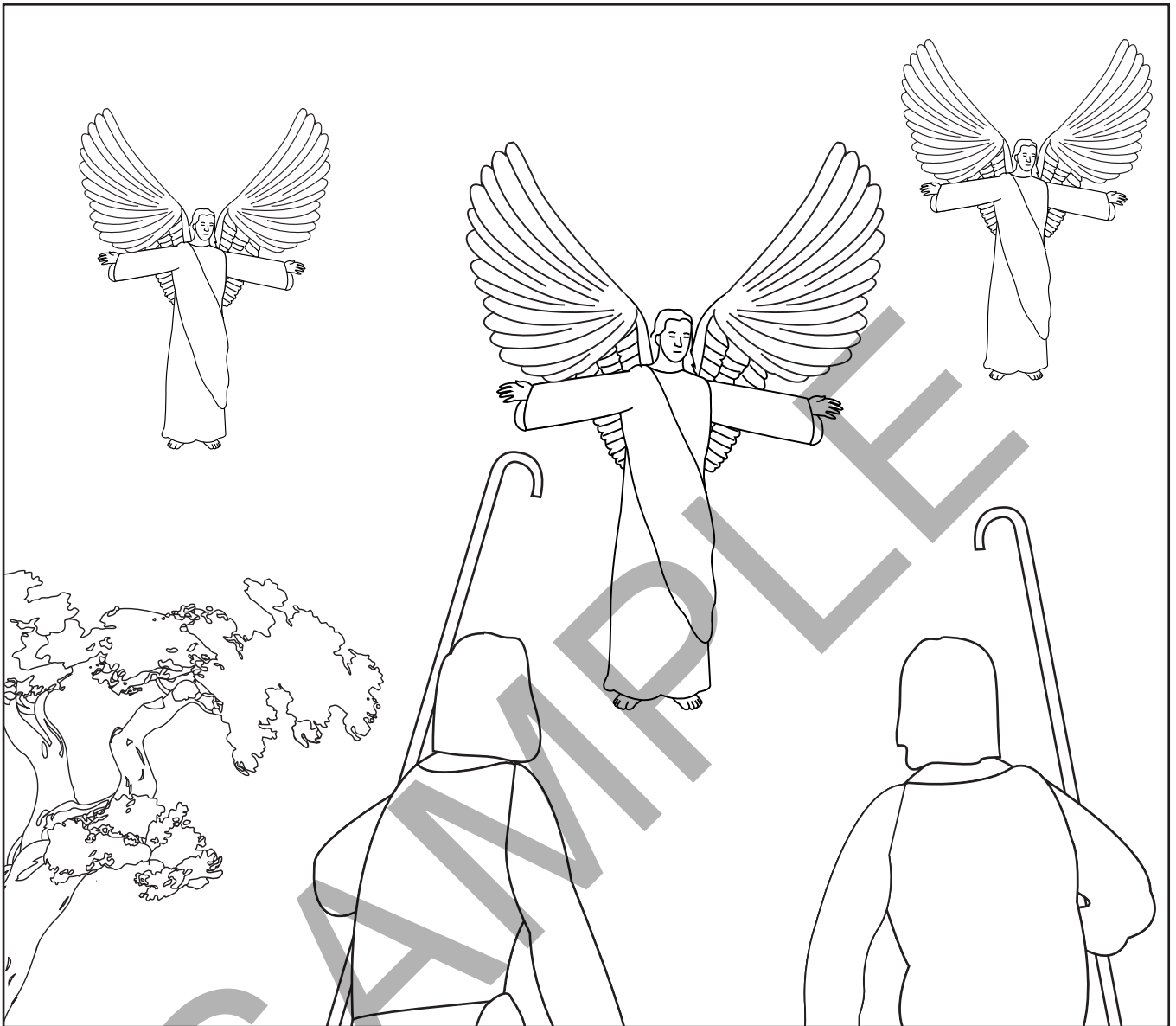

Penerapan:

Apakah yang kita boleh pelajari daripada gembala-gembala dalam cerita ini?

Doa:

Bapa di syurga, terima kasih untuk anak-Mu Yesus Kristus. Dalam Nama Yesus, Amin.

Pelajaran 4

Bintang dan Ahli ilmu Bintang

Berdasarkan Bab 3 dalam E-Pelajar

Tema:

Tuhan adalah pelindungku.

Tujuan Pelajaran:

Tuhan akan melindungi kita.

Rujukan Alkitab:

Matius 2:1-23



Belajar

Kebenaran Alkitab:

1. Anak Tuhan dilahirkan di sebuah kandang di Kota Betlehem.
2. Dia akan disembah oleh semua orang.
3. Tuhan melindungi Yusuf dan keluarganya.

Ayat Hafalan:

Kerana dia telah menumpukan kasihnya kepada-Ku, maka Aku akan melepaskannya; Aku akan meletakkannya di tempat tinggi, kerana dia mengetahui nama-Ku. Mazmur 91:14

Lengkapkan ayat-ayat berikut:

1. Ahli i__mu bintang telah melihat bintang-Nya di Timur.
2. Mereka telah mengikuti bint__ng itu ke Yerusalem.
3. Herodes menyuruh pembunuhan semua anak-anak lel__ki yang berumur dua tahun ke bawah.
4. Tuhan menyuruh Yusuf untuk melarikan diri bersama anak dan ibu ke M__sir.

Fotostat muka surat ini. Warnakan dan gunting bulatan ini.

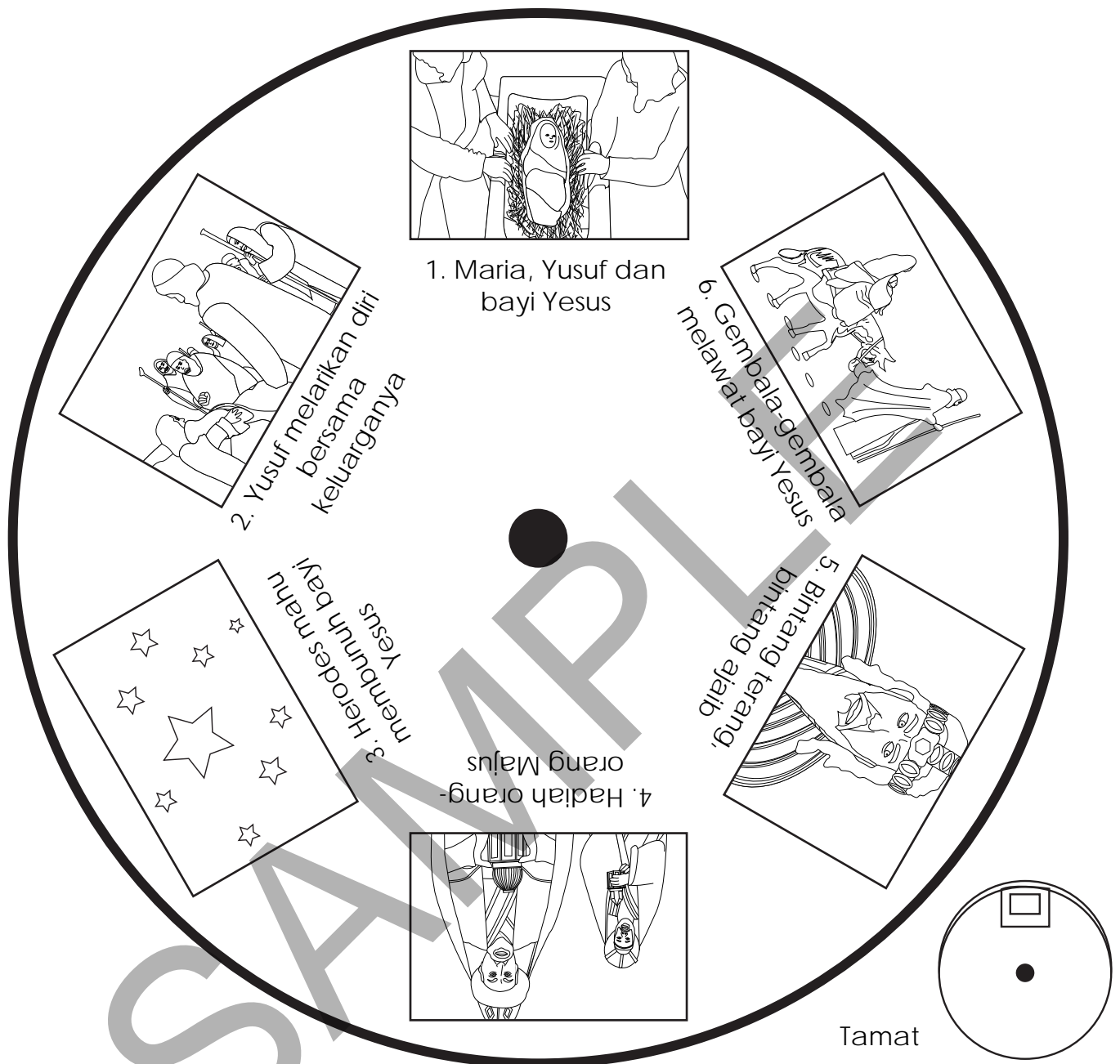

Penerapan:

Apakah yang kita dapat pelajari daripada para Ahli Ilmu Bintang dalam cerita ini?

Doa:

Bapa di syurga, tolong saya mempercayai Engkau untuk melindungi saya dalam segala keadaan. Dalam Nama Yesus. Amin.

Pelajaran 5

Yohanes Pembaptis

Berdasarkan Bab 4 dalam E-Pelajar

Tema:

Pembaptisan

Tujuan Pelajaran:

Yesus taat kepada rancangan Tuhan.

Rujukan Alkitab:

Lukas 3:1-22



Belajar







Kebenaran Alkitab:

1. Yohanes memberitakan pertaubatan dan mempersiapkan jalan bagi Yesus.
2. Yesus mentaati Allah dan di baptis.

Ayat Hafalan:

Sungguhpun Dia Anak, namun Dia belajar taat melalui segala penderitaan-Nya. Ibrani 5:8

Mana yang betul? Lukis bulatan pada gambar yang betul.

1. Yohanes berkata, setiap pokok yang tidak menghasilkan buah yang baik akan ditebang dan dibuang ke dalam ( / ).
2. Yohanes membaptis orang ramai dengan ( / ).
3. Roh Kudus turun atas Yesus seperti ( / ).

Warnakan gambar ini



Doa:

Bapa di syurga, tolong saya untuk mentaati rancangan-Mu bagi hidup saya.

Pelajaran 6

Pencubaan Yesus

Berdasarkan Bab 4 dalam E-Pelajar

Tema:

Firman Tuhan adalah kekuatan kita.

Tujuan Pelajaran:

Firman Tuhan menolong kita menghadapi pencubaan.

Rujukan Alkitab:

Matius 4:1-11

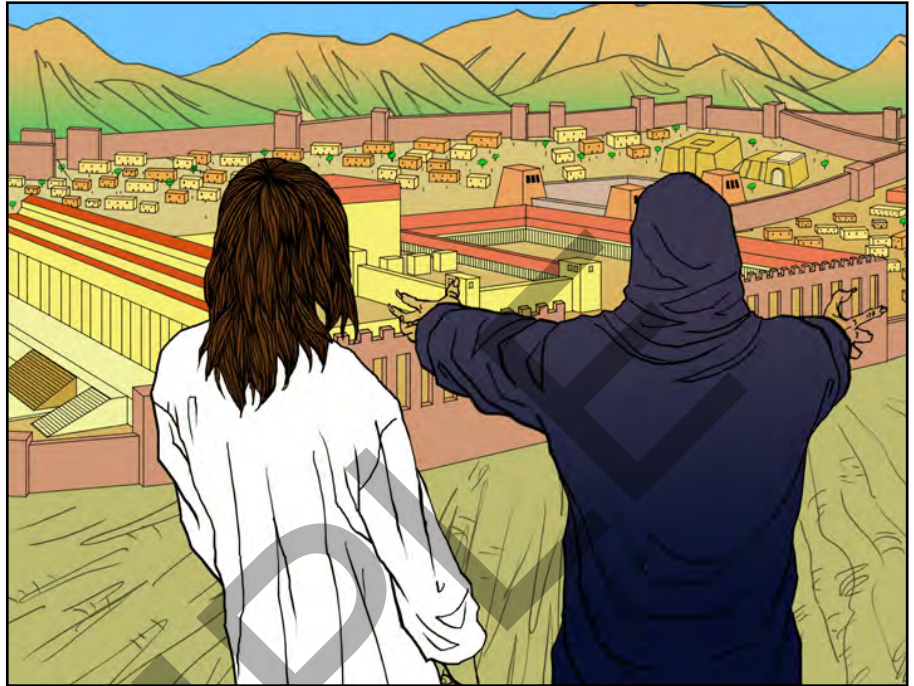

Belajar

Kebenaran Alkitab:

1. Yesus tidak menggunakan kuasa-Nya untuk kepentingan diri.
2. Dia tidak membenarkan iblis merosakkan tujuan-Nya datang ke bumi ini.

Ayat Hafalan:

“Telah tersurat: ‘Manusia hidup bukan dengan roti sahaja tetapi dengan setiap firman yang keluar daripada mulut Allah.’” Matius 4:4

Lengkapkan ayat-ayat berikut:

1. Yesus berpuasa dan berdoa selama 4__hari dan 4__malam.
2. Akhirnya, Yesus merasa la__ar.

Apakah jawapan Yesus?

Warnakan gambar tersebut dan lengkapkan jawapan Yesus kepada Iblis.



Betul atau Salah? Bulatkan jawapan anda.

1. Yesus tidak mahu berlutut dan menyembah iblis. (Betul / Salah)
2. Yesus menjadikan batu itu roti kerana Dia sangat lapar. (Betul / Salah)

Penerapan:

Apakah yang anda dapat pelajari daripada Yesus dalam cerita ini?

Doa:

Bapa di syurga, berilah aku kekuatan untuk menjauhkan diri dari pencubaan dan mentaati-Mu. Dalam Nama Yesus. Amin.

Pelajaran 7

Aku Jadikan Kamu Penjala Manusia

Berdasarkan Bab 5 dalam E-Pelajar

Tema:

Mengikuti Yesus.

Tujuan Pelajaran:

Tuhan melihat hati kita.

Rujukan Alkitab:

Lukas 5:1-11



Belajar

Kebenaran Alkitab:

Yesus tidak melihat kelayakan seseorang tetapi hati dan kesanggupan dia untuk mengikutinya.

Ayat Hafalan:

Manusia melihat penampilan lahiriah, tetapi Tuhan melihat hati. 1 Samuel 16:7b

Lengkapkan ayat-ayat berikut:

1. Yesus masuk pe__ahu Simeon.
2. Petrus dan kawan-kawannya telah menangkap banyak i__an.
3. Yesus memberitahu mereka untuk meng__kuti Dia.

Apakah anda mahu mengikut Yesus?

Lukis diri anda dan jawapan anda.

Yesus berkata, 'Ikutilah Aku'. Apakah anda mahu mengikut Dia?

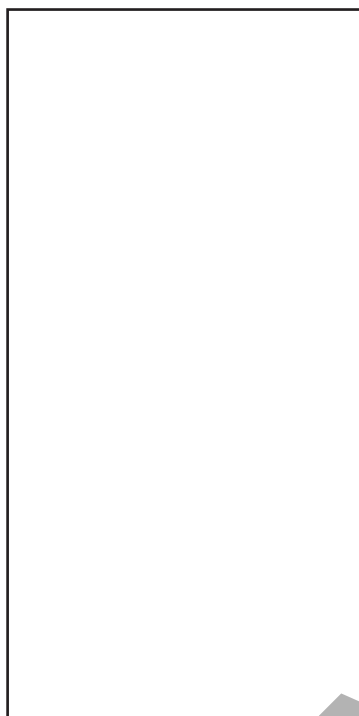

Jawapan: _____

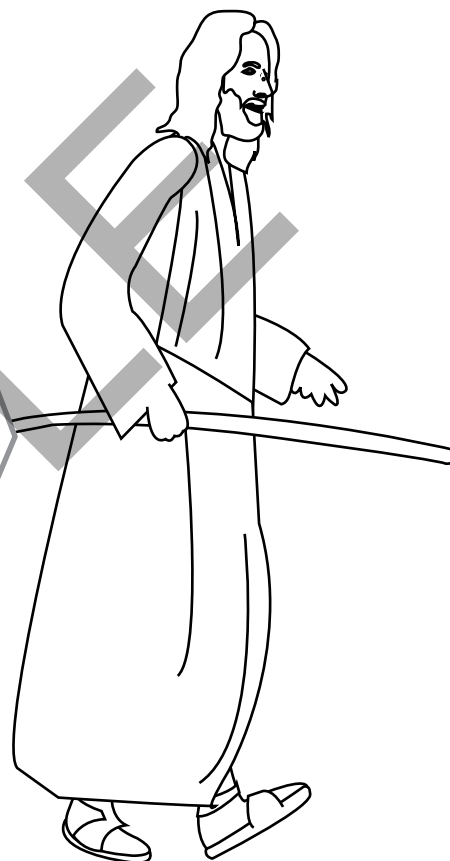

Penerapan:

Bagaimanakah saya dapat menjadi penjala manusia?

Doa:

Bapa di syurga, terima kasih untuk segala-galanya. Dalam Nama Yesus. Amin.

Pelajaran 8

Panggilan 12 Murid

Berdasarkan Bab 5 dalam E-Pelajar

Tema:

Doa

Tujuan Pelajaran:

Mengetahui
Rancangan Tuhan.

Rujukan Alkitab:

Lukas 6:12-16

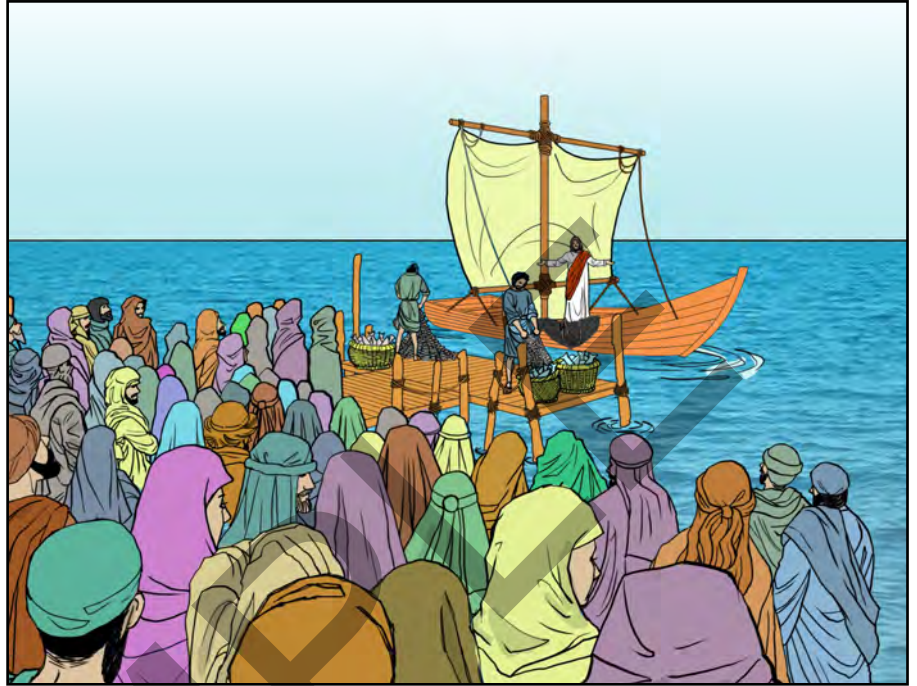

Belajar

Kebenaran Alkitab:

1. Yesus berdoa sebelum Dia memilih murid-murid-Nya.
2. Murid-murid Yesus akan mengikut Dia dan belajar daripada Dia.

Ayat Hafalan:

Jangan bimbangkan apa pun. Dalam segala hal, dengan berdoa dan memohon, dengan mengucapkan kesyukuran, beritahulah hasratmu kepada Allah. Filipi 4:6

Lengkapkan ayat-ayat berikut:

1. Yesus naik ke bukit untuk berd__a.
2. Dia memilih __ __ murid.
3. Dia menamakan mereka ra__ul.

Warnakan Gambar

Yesus berkata, 'Kamu akan Kujadikan penjala manusia'.

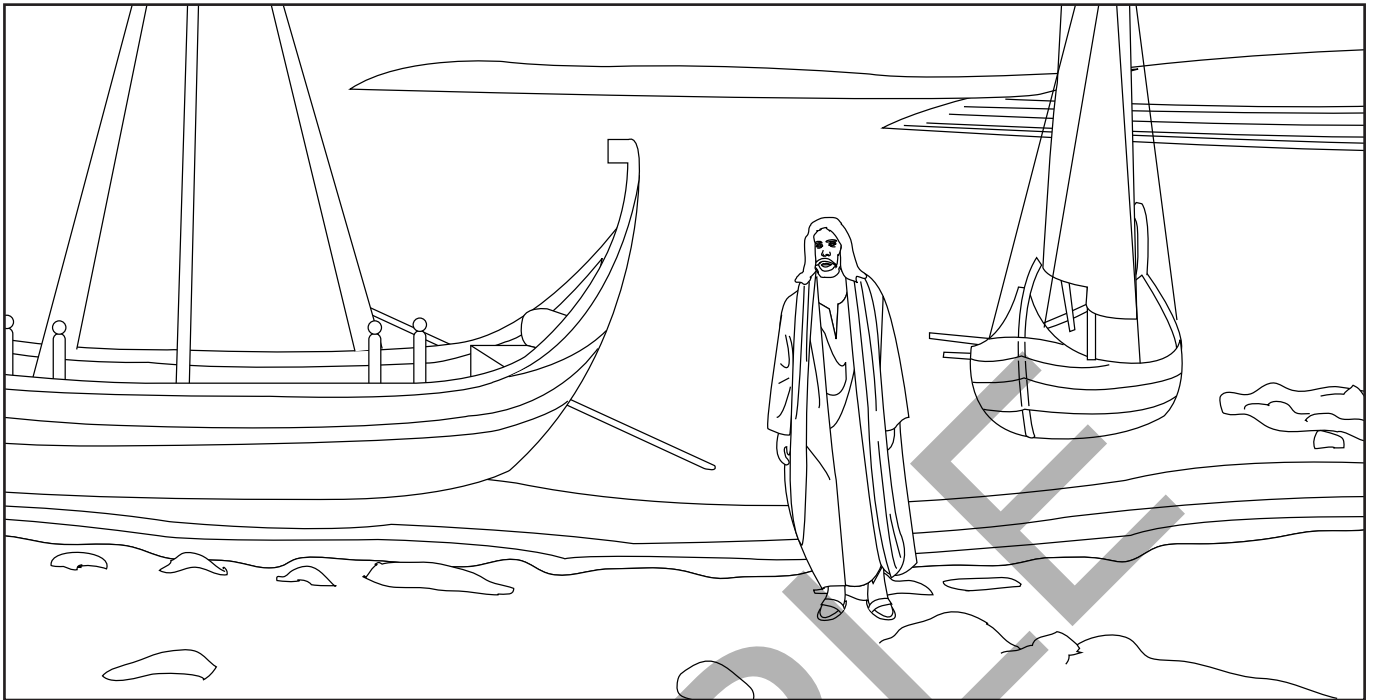

Gambar mana yang betul? Kira dan buat bulatan bagi gambar yang betul. Yesus mempunyai berapa orang rasul?



Penerapan:

Apakah pandangan anda terhadap orang-orang yang Yesus telah pilih sebagai rasul-rasul-Nya?

Doa:

Bapa di syurga, Terima kasih kerana memilih saya sebagai anak-Mu.
Amin.

Pelajaran 9

Kuasa Menyembuhkan dan Mengampun Dosa

Berdasarkan Bab 6 dalam E-Pelajar

Tema:

Belajar Kasih Sayang

Tujuan Pelajaran:

Mempedulikan orang tersisih

Rujukan Alkitab:

Matius 4:23-25

Lukas 5:12-16

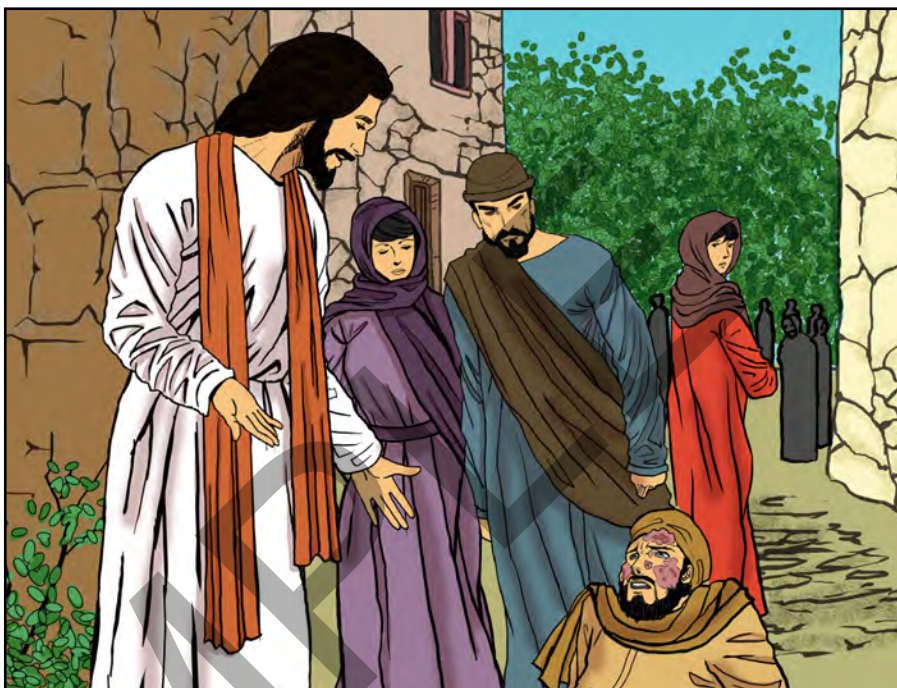

Belajar

Kebenaran Alkitab:

1. Yesus berjalan ke seluruh Galilea.
2. Yesus menyembuhkan seorang berpenyakit kusta.

Ayat Hafalan:

Sebagai orang pilihan Allah yang suci dan amat dikasihi-Nya kamu haruslah bersifat belas kasih, baik budi, rendah hati, lemah lembut dan sabar. Kolose 3:12

Buat bulatan pada gambar yang betul.

1. Apabila pesakit kusta nampak Yesus, dia berlutut dengan mukanya di

( / ).

2. Selepas Yesus menyembuhkan pesakit kusta itu, kulitnya lembut

seperti ( / ).

Siapakah yang disembuhkan oleh Yesus?

Fotostat, warna, gunting dan lipat.

"Tuan, jika Tuan mahu, Tuan dapat mentahirkanku." Lukas 5:12



Yesus



Orang yang berpenyakit kusta



Orang yang berpenyakit kusta telah sembuh.

Lukas 5:13 "Aku mahu. Tahirlah!" Pada saat itu juga, penyakit kustanya hilang.

Penerapan:

Apakah perasaan murid-murid Yesus apabila Yesus menghulurkan tangan-Nya dan menyentuh orang yang berpenyakit kusta?

Doa:

Bapa di syurga, terima kasih kerana mengasihi semua orang. Dalam Nama Yesus. Amin.

Pelajaran 10

Kuasa Mengampun Dosa

Berdasarkan Bab 6 dalam E-Pelajar

Tema:

Tuhan mengampunkan dosa-dosa kita.

Tujuan Pelajaran:

Yesus berkuasa untuk mengampunkan dosa-dosa.

Rujukan Alkitab:

Markus 2:1-12



Belajar

Kebenaran Alkitab:

Kebenaran Firman Yesus menunjukkan kuasa-Nya dalam penyembuhan seorang lumpuh.



Ayat Hafalan:

Tetapi jika kita mengakui dosa kita kepada Allah, Dia akan menepati janji-Nya dan berlaku adil. Dia akan mengampunkan dosa kita dan menyucikan kita daripada segala kesalahan. 1 Yohanes 1:9

Apakah yang dikatakan oleh Yesus?

Buat bulatan pada gambar yang betul.

Yesus memberitahu ( / ): lumpuh itu: Bangun, angkat

( / ) mu dan ( / ) lah.

Fotostat, warnakan dan gunting. Membuat sebuah rumah.

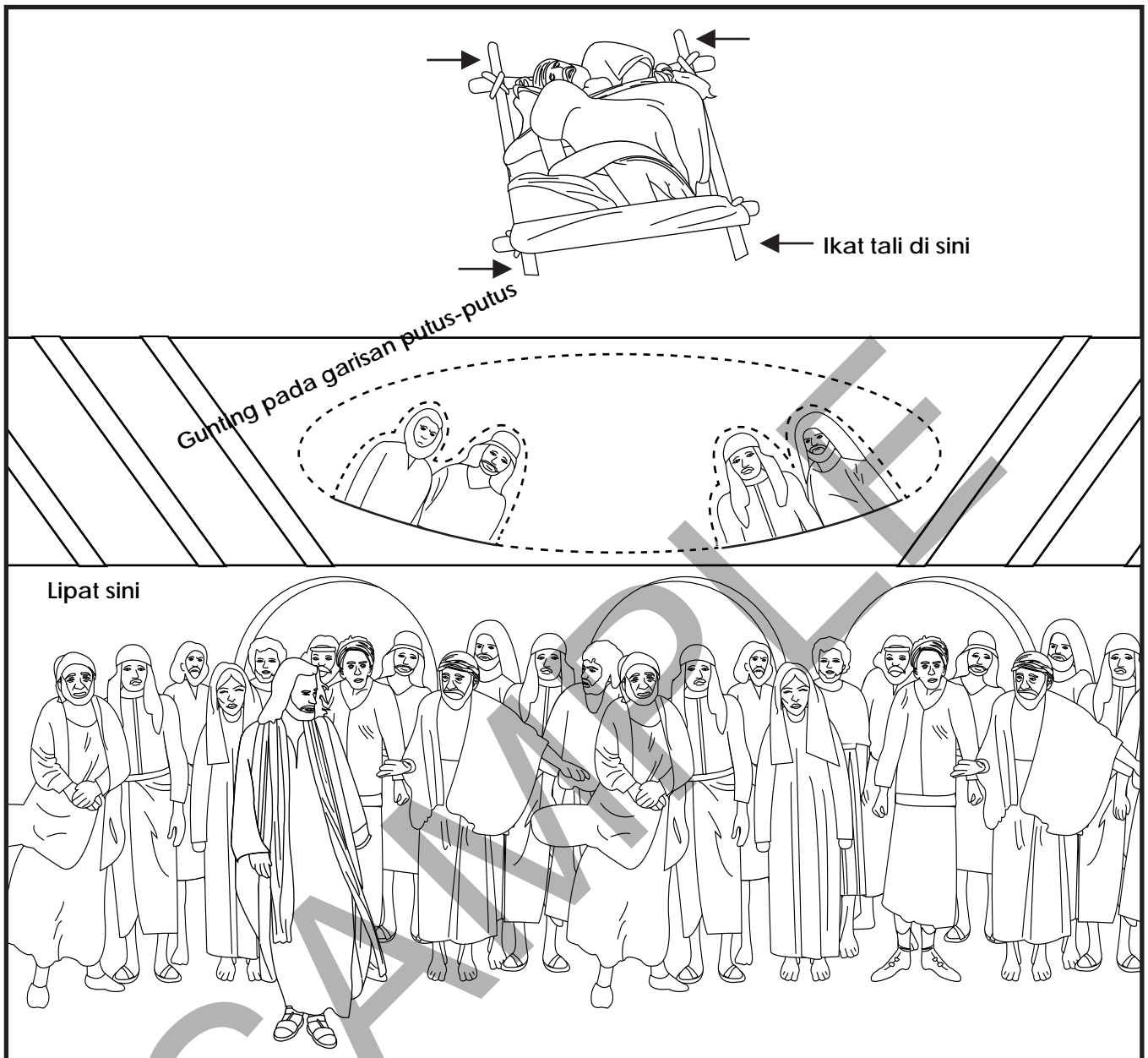

Penerapan:

Dalam cerita ini, apakah yang kita dapat pelajari daripada kawan-kawan orang lumpuh itu?

Doa:

Bapa di syurga, ampuni saya daripada segala kesalahan saya. Terima kasih kerana mengampunkan dosa-dosa saya. Dalam Nama Yesus. Amin.

Pelajaran 11

Ucapan Bahagia

Berdasarkan Bab 7 dalam E-Pelajar

Tema:

Cara Hidup Yang Betul.

Tujuan Pelajaran:

Menyedari hidup akan diberkati apabila melakukan apa yang betul di mata Tuhan.

Rujukan Alkitab:

Matius 5:3-12



Belajar

Kebenaran Alkitab:

Berbahagiailah orang yang melakukan yang benar di mata Tuhan.

Ayat Hafalan:

Diberkatilah mereka yang suci hati, kerana mereka akan melihat Allah.
Matius 5:8

Menemukan

Lengkapkan ayat-ayat berikut:

1. Yesus mengajar di _____ bukit.
2. Ramai _____ ingin melihat Yesus.
3. Yesus ingin mengajar mereka apa yang _____ harapkan daripada kita.

Fotostat, warnakan, gunting dan lipat

Matius 5:8 Diberkatilah mereka yang suci hati, kerana mereka akan melihat Allah.

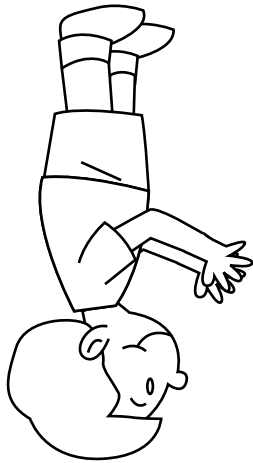

Matius 5:6 Diberkatilah mereka yang lapar dan dahaga akan perenaran, kerana mereka akan dipuaskan.

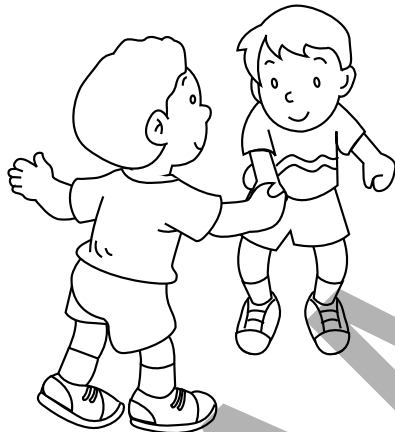
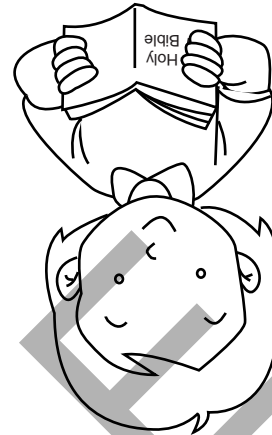

Matius 5:9 Diberkatilah mereka yang mendamaikan manusia, kerana mereka akan dipanggil anak-anak Allah.



Yesus mengajar kita bagaimana hidup bahagia

Penerapan:

Apakah yang saya boleh lakukan untuk mengikuti Yesus dan hidup berbahagia? Bagaimana yang berikut dapat membantu saya?

1. Alkitab
2. Ibu bapa
3. Guru-guru
4. Kawan-kawan

Doa:

Bapa di syurga, terima kasih kerana mengajar kami cara hidup yang betul, ajarilah kami Tuhan untuk hidup bagi-Mu. Dalam Nama Yesus, Amin.

Pelajaran 12

Khutbah Di Bukit

Berdasarkan Bab 7 dalam E-Pelajar

Tema:

Menjalani Hidup yang Menyenangkan Tuhan.

Tujuan Pelajaran:

Akan bertindak dalam cara hidup yang berkenan kepada Tuhan.

Rujukan Alkitab:

Matius 5:17-48



Belajar

Kebenaran Alkitab:

Yesus ingin murid-murid-Nya memahami dengan jelas cara Tuhan mahu orang-orang-Nya hidup.

Ayat Hafalan:

Biarlah cahayamu juga bersinar di hadapan orang ramai, supaya mereka melihat perbuatanmu yang baik lalu memuji Bapamu yang di syurga. Matius 5 :16

Menemukan

Lengkapkan ayat-ayat berikut:

1. Yesus ingin memberi p_____n yang jelas mengenai hukum Taurat.
2. Ramai orang sukar menerima p_____n Yesus.
3. Yesus mengajar dengan k_____a.

Garam Dunia

Yesus berkata, 'Kamu adalah garam dunia.'

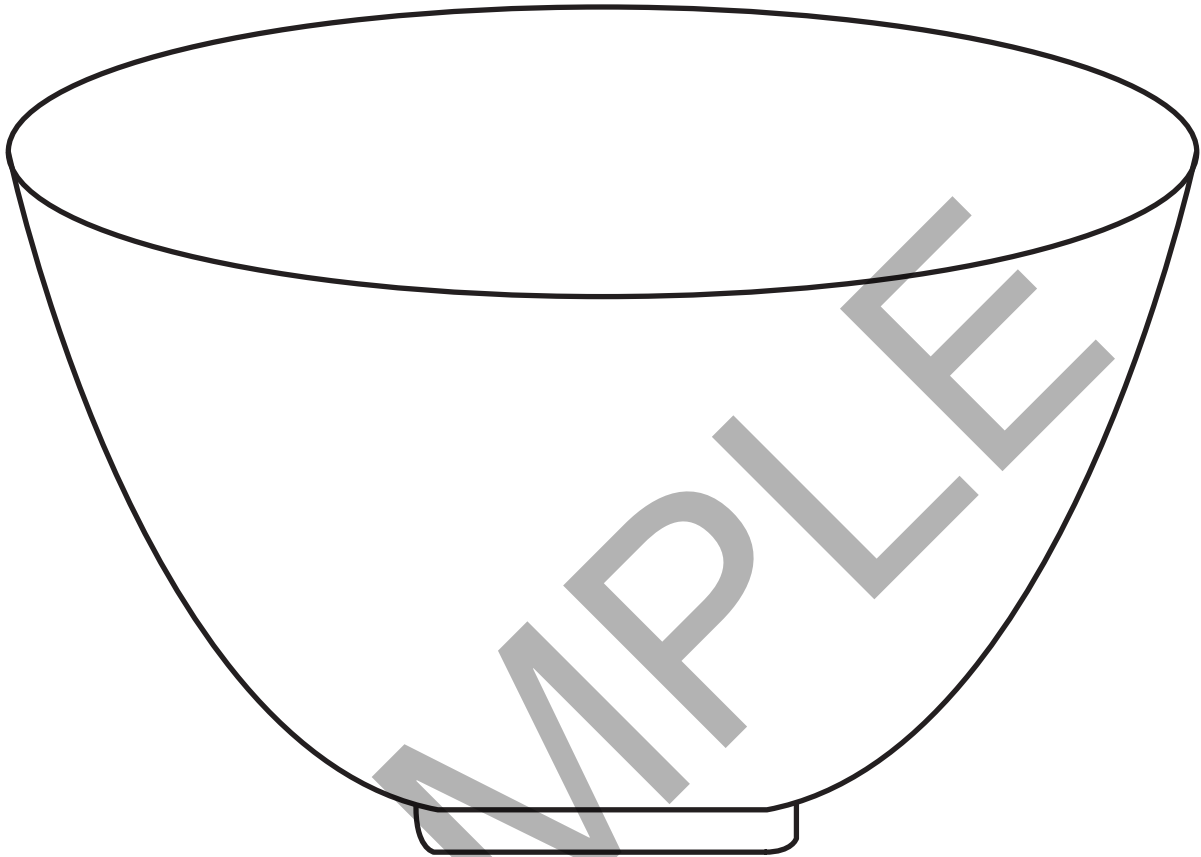

Lukis makanan kesukaan anda yang anda ingin masinkan pada mangkuk di atas dan kemudiam warnakannya.

Penerapan:

Bagaimanakah kamu dapat menjadi garam dunia?

Doa:

Bapa di syurga, tolong saya agar dapat hidup dengan cara yang berkenaan kepada-Mu. Dalam Nama Yesus, Amin.

Pelajaran 13

Iman, Kuasa dan Kewibawaan

Berdasarkan Bab 8 dalam E-Pelajar

Tema:

Percaya kepada Yesus

Tujuan Pelajaran:

Kanak-Kanak dapat percaya kepada Yesus yang mempunyai kuasa atas penyakit, roh-roh jahat dan segala sesuatu.

Rujukan Alkitab:

Matius 8:5-13



Belajar

Kebenaran Alkitab:

1. Yesus memuji iman ketua askar Roma dan menyembuhkan hambanya.
2. Yesus menunjukkan kewibawaan-Nya atas kuasa semula jadi dengan meredakan angin ribut.
3. Yesus menunjukkan kewibawaan-Nya dan kuasa-Nya untuk mengusir roh-roh jahat.

Ayat Hafalan:

Mereka berasa gerun lalu berkata sesama sendiri, "Siapakah Dia ini? Angin dan ombak pun mengikut perintah-Nya!"
Markus 4:41

Menemukan

Lengkapkan ayat-ayat berikut:

Yesus melakukan 3 mukjizat iaitu

a) _____

b) _____

c) _____

Lengkapkan cerita komik berikut dengan lukisan yang sesuai.

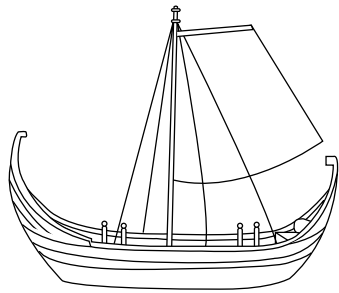

Yesus dan murid-murid-Nya naik perahu layar.

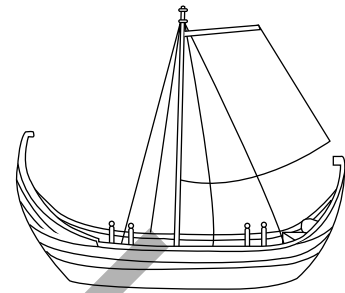

Yesus tidur semasa perahu belayar

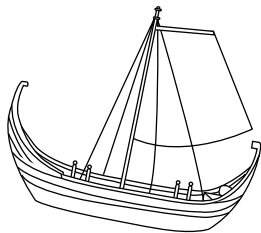

Angin kuat mulai bertiup

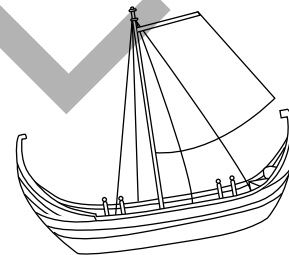

Ombak menyembur masuk ke dalam perahu

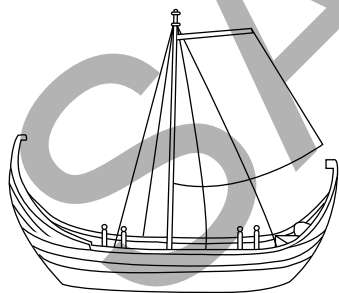

Yesus menyuruh angin dan ombak untuk bertenang

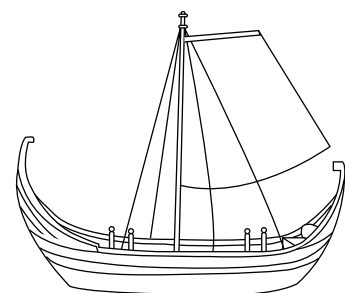

Lalu angin reda dan ombak menjadi tenang

Doa:

Bapa di syurga, tidak ada perkara di dunia ini yang Engkau tidak dapat lakukan. Tolong aku untuk percaya dan beriman kepada-Mu. Dalam Nama Yesus. Amin.

Yesus dan Anak Perempuan Yairus

Berdasarkan Bab 9 dalam E-Pelajar

Tema:

Yesus boleh menyembuhkan dan kita harus beriman.

Tujuan Pelajaran:

Kanak-kanak akan belajar percaya kepada Tuhan walaupun orang-orang di sekeliling mereka tidak.

Rujukan Alkitab:

Markus 5:21-43

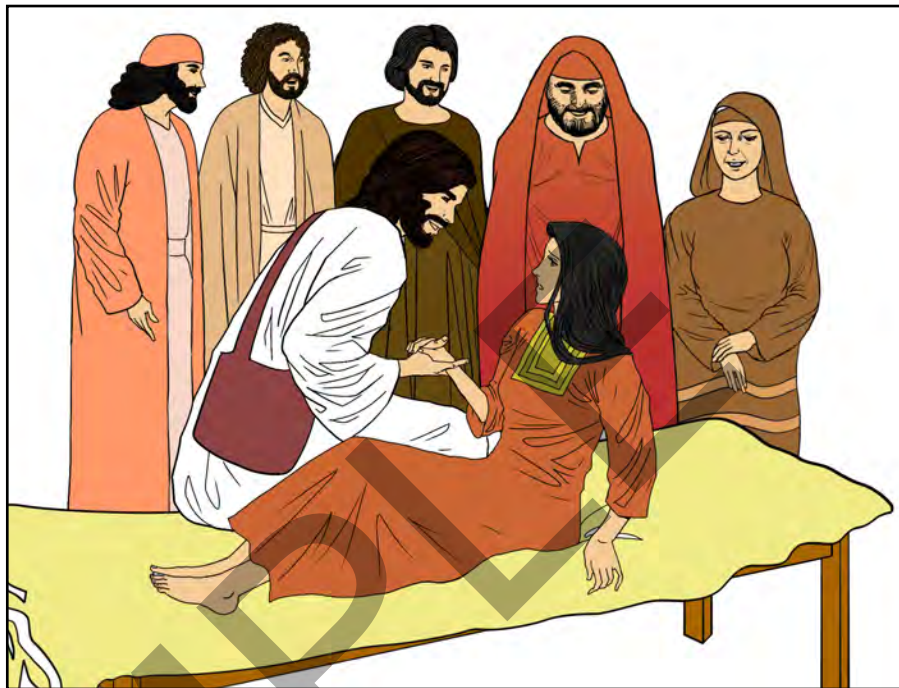

Belajar

Kebenaran Alkitab:

Yesus mengajar kita untuk beriman dan percaya kepada Dia.

Ayat Hafalan:

Yesus tidak menghiraukan kata-kata itu. Dia berkata kepada ketua saumaah, "Jangan takut, percaya sahaja." Markus 5:36

Menemukan

Lengkapkan ayat-ayat berikut:

1. Y_____ merayu kepada Yesus untuk datang dan menyembuhkan anak perempuannya yang sakit.
2. Perempuan yang menderita p_____ selama dua belas tahun telah disembuhkan.

Membuat Lencana

Fotostat, warnakan, gunting dan gam.

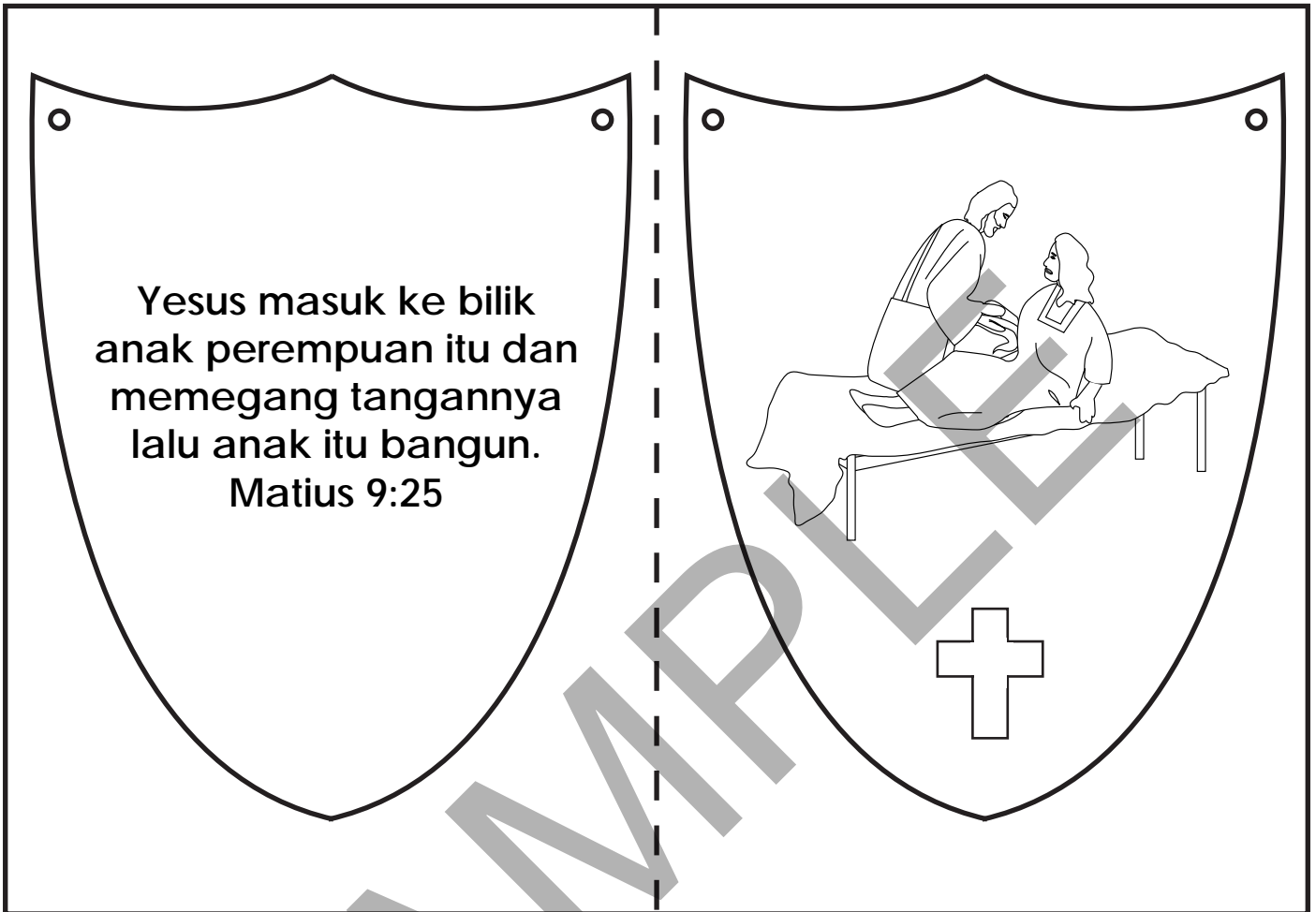

Penerapan:

Bagaimanakah anda boleh menjadi saksi Yesus kepada mereka yang memerlukan pertolongan?

Doa:

Bapa di syurga, tidak ada yang mustahil bagi Engkau. Kami percaya Engkaulah Tuhan yang dapat melakukan segalanya. Dalam Nama Yesus, Amin.

Memberi Makan Kerumunan Besar

Berdasarkan Bab 10 dalam E-Pelajar

Tema:

Tuhan akan menjaga kita.

Tujuan Pelajaran:

Kanak-kanak akan bersyukur kerana Tuhan menyediakan keperluan fizikal mereka.

Rujukan Alkitab:

Matius 14:13-21
Yohanes 6:1-15



Belajar

Kebenaran Alkitab:

Yesus menyediakan keperluan semua orang.

Ayat Hafalan:

TUHAN ialah gembalaku,
aku tidak akan kekurangan
apa-apa pun. Mazmur 23:1

Betul atau Salah?

Bulatkan benar atau salah bagi setiap pernyataan berikut:

1. Yesus menyuruh orang ramai untuk pergi dan membeli makanan mereka. (Betul / Salah)
2. Makanan jauh lebih mencukupi untuk orang ramai. (Betul / Salah)
3. Sisa potongan-potong roti memenuhi dua bakul. (Betul / Salah)

Menyediakan Bakul Makanan

Fotostat, warnakan dan gunting

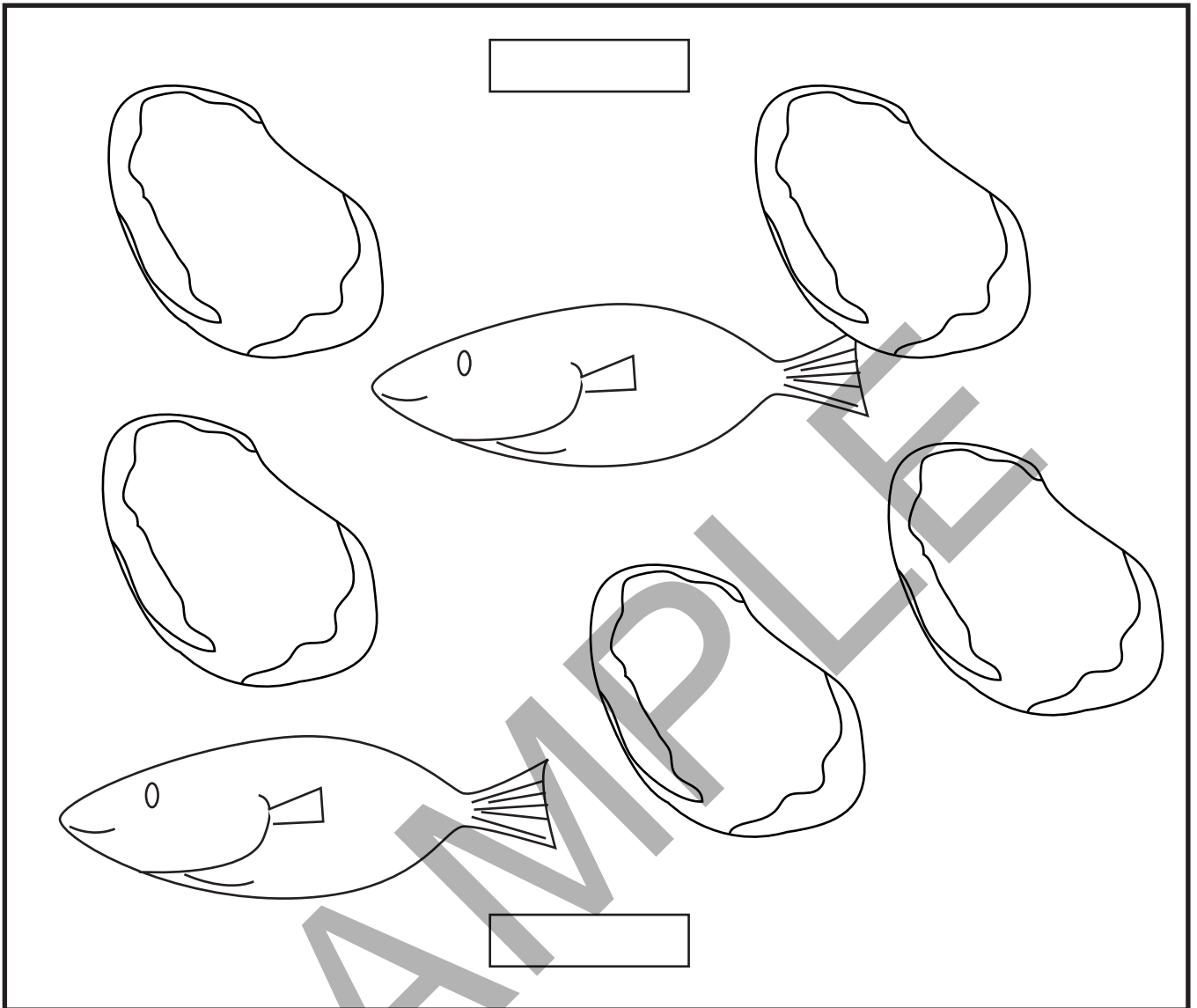

Penerapan:

Apakah yang kita dapat pelajari daripada anak yang sedia memberi 2 ekor ikan dan 5 ketul roti?

Doa:

Bapa di syurga, terima kasih kerana menyediakan keperluan saya.
Dalam Nama Yesus. Amin.

Pelajaran 16

Petrus Mengisytiharkan Yesus Mesias

Berdasarkan Bab 11 dalam E-Pelajar

Tema: Yesus adalah Penyelamat yang diutus oleh Tuhan.

Tujuan Pelajaran:

Kanak-kanak akan menyerahkan hidup mereka kepada Yesus yang telah mati di kayu salib kerana dosa-dosa mereka.

Rujukan Alkitab:

Matius 16:13-26



Belajar

Kebenaran Alkitab:

Yesus adalah Penyelamat yang diutus oleh Tuhan untuk menderita dan mati sebagai korban kerana dosa-dosa manusia.

Ayat Hafalan:

Simon Petrus menjawab, "Engkau ialah Kristus, Anak Allah Yang Hidup."
Matius 16:16

Menemukan

Baca petikan Matius 16:13-26 dan bulatkan jawapan yang betul.

1. Dalam cerita ini, Yesus membawa murid-murid-Nya ke Yerusalem. (Betul / Salah)
2. Ada antara murid-murid Yesus menyangka bahawa Dia adalah Yohanes Pembaptis. (Betul / Salah)
3. Simon Petrus menjawab, "Engkau ialah Kristus, Anak Allah Yang Hidup." (Betul / Salah)

Warnakan Gambar



Penerapan:

Dalam perkataan sendiri, siapakah Yesus bagi anda?

Doa:

Bapa di syurga, terima kasih kerana mengutus Yesus untuk mati di kayu salib kerana dosa-dosa saya. Tolong saya agar _____

Pelajaran 17

Pemuliaan

Berdasarkan Bab 11 dalam E-Pelajar

Tema:

Yesus menunjukkan kemuliaan-Nya kepada 3 murid-Nya yang terdekat.

Tujuan Pelajaran:

Kanak-kanak akan menyadari bahawa apabila mereka setia kepada Tuhan, Dia akan menunjukkan kepada mereka perkara yang dekat kepada hati-Nya.

Rujukan Alkitab:

Matius 17:1-13
Yohanes 6:1-15

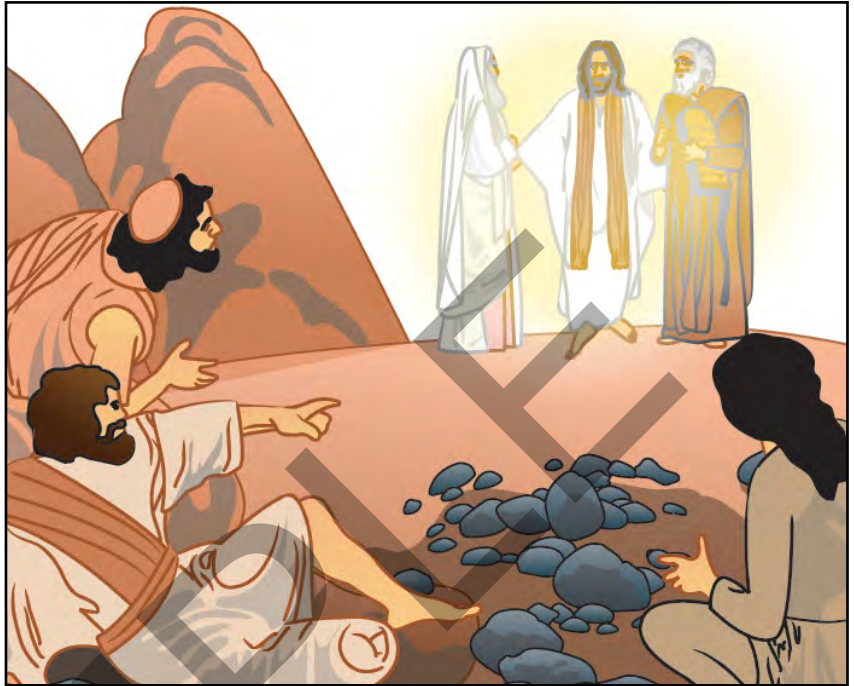

Belajar

Kebenaran Alkitab:

Yesus adalah Anak Tuhan.

Ayat Hafalan:

Sedang Petrus berkata-kata, segumpal awan yang bersinar-sinar meliputi mereka. Dari awan itu kedengaran suara berkata, "Inilah Anak-Ku yang Kukasihi dan dengan-Nya Aku berkenan. Dengarlah kata-kata-Nya!" Matius 17:5

Menemukan

Buat bulatan pada nama murid-murid Yesus yang menyaksikan Kemuliaan Yesus.

Andreas

Tadius

Yudas

Filipus

Yakobus

Yohanes

Nataneal

Petrus

Bulatkan gambar 2 orang yang berdiri bersama Yesus ketika Dia dimuliakan dan warnakannya.

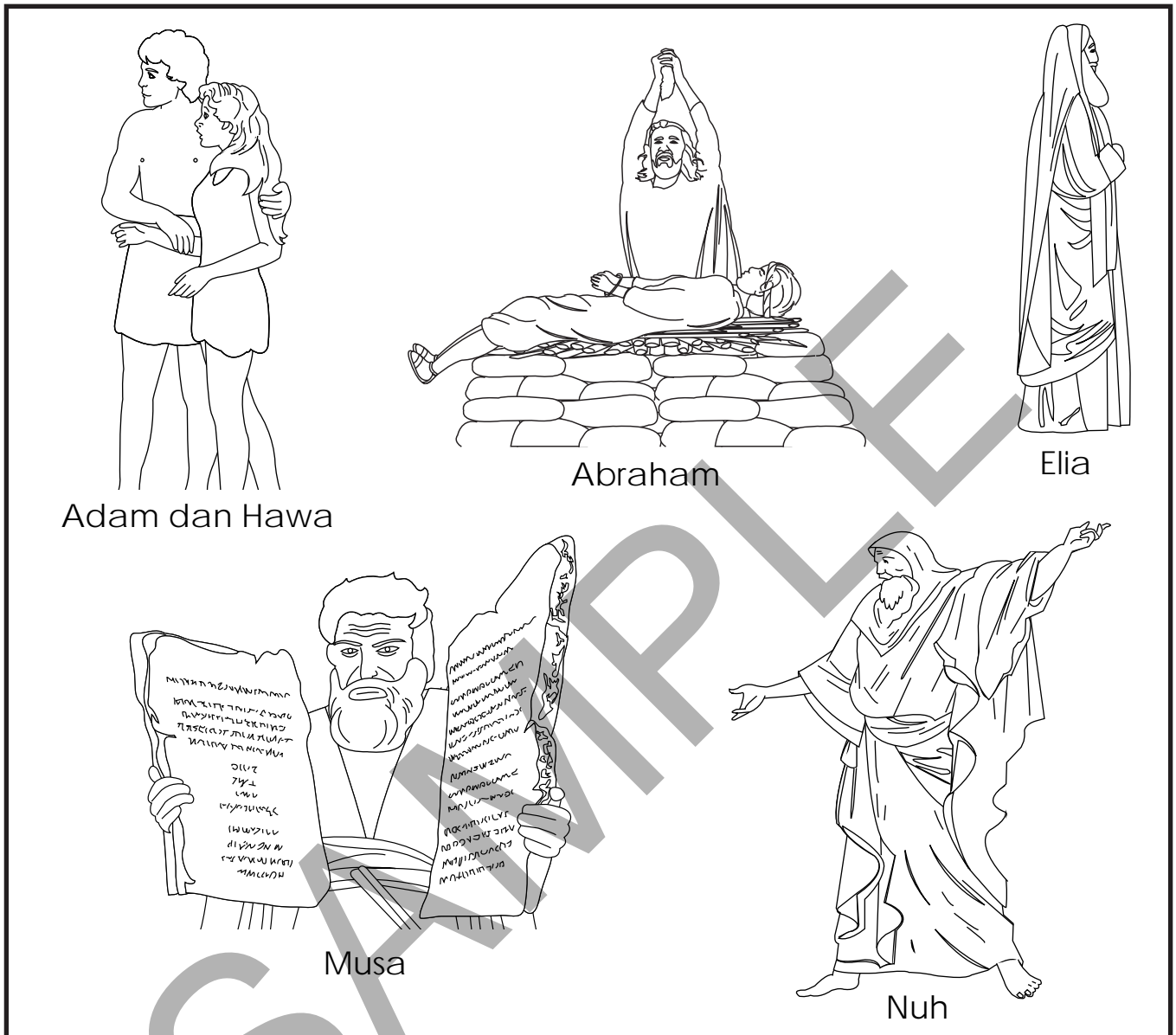

Adam dan Hawa

Abraham

Elia

Musa

Nuh

Penerapan:

Bayangkan anda berada di atas gunung dan telah menyaksikan semua itu seperti dalam cerita ini. Jelaskan bagaimana anda akan ceritakannya kepada rakan-rakan anda.

Doa:

Beritahu Yesus betapa besar kasih anda terhadap Dia dan keinginan anda untuk mendekati-Nya.

Pelajaran 18

Perempuan Samaria dan Orang Samaria Yang Baik Hati

Berdasarkan Bab 12 dalam E-Pelajar

Tema:

Yesus mengajar kita untuk mengasihi dan menolong orang yang ada keperluan, walaupun bangsa, jantina dan pendapat mereka berbeza daripada kita.

Tujuan Pelajaran:

Berusaha untuk menolong orang lain walaupun mereka sangat berbeza daripada kamu.

Rujukan Alkitab:

Yohanes 4:1-42;
Lukas 10:25-37



Belajar

Kebenaran Alkitab:

1. Yesus memecahkan penghalang yang sejak dahulu memisahkan orang Yahudi dan orang Samaria, perempuan dan lelaki.
2. Yesus sengaja menggambarkan orang Samaria sebagai wira.
3. Yesus mengajar kita untuk mengasihi orang lain.

Ayat Hafalan:

'Kasihilah sesama manusia sebagaimana kamu mengasihi dirimu sendiri.'
Matius 22:39

Padankan Jawapan yang betul

Tulis jawapan yang betul.

_____ seperti _____ sendiri.



sesama sendiri



kasihilah



dirimu

Fotostat, Gunting dan Padankan

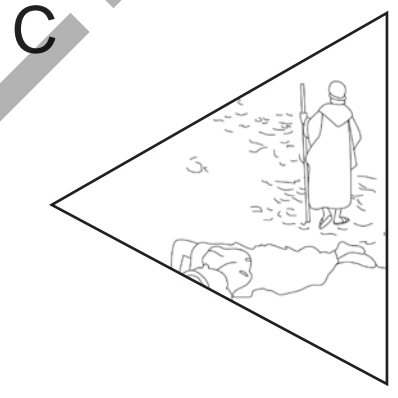
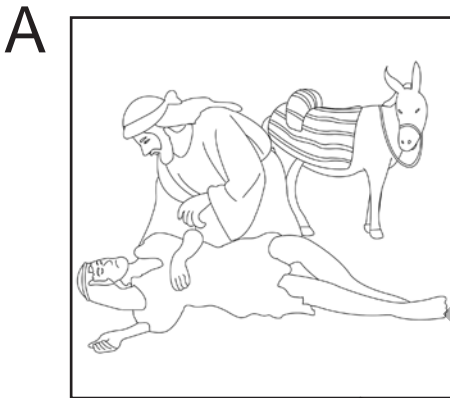
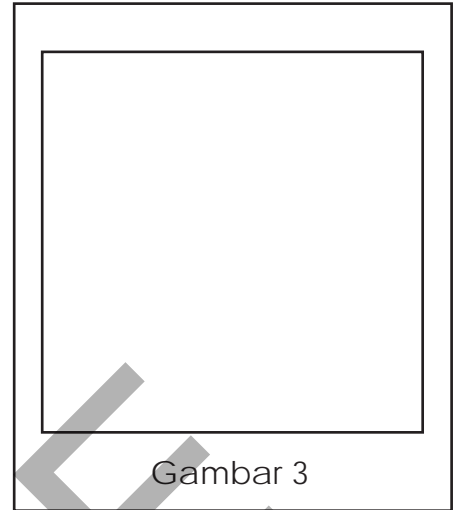
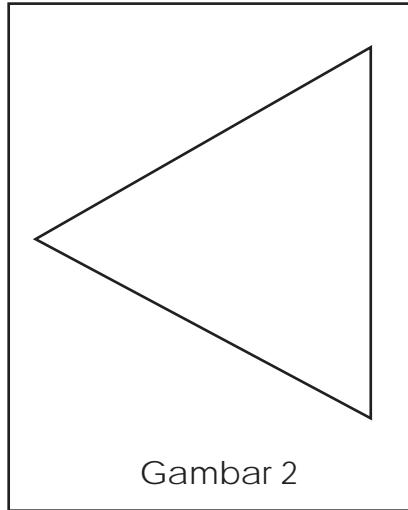
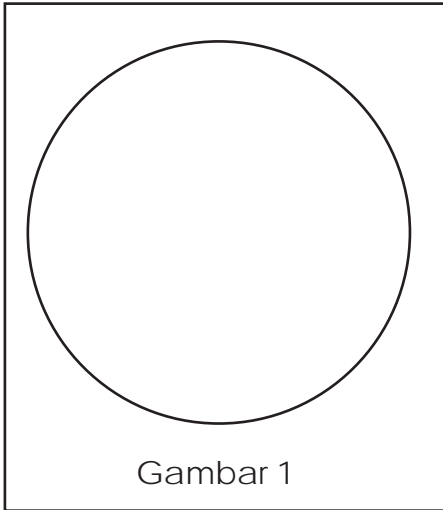

Tindak balas:

Yesus mahu kamu membantu Dia untuk mengasihi dan menjaga orang lain yang susah. Bagaimana kamu dapat menolong?

Penerapan:

Buatlah kad kasih. Berikan kad itu kepada orang yang kurang sihat.

Doa:

Ya Tuhan, ajarlah saya untuk mengasihi orang lain seperti diri saya sendiri. Dalam nama Yesus, Amin.

Pelajaran 19

Kepentingan Bersikap Rendah Hati

Berdasarkan Bab 13 dalam E-Pelajar

Tema:

Yesus menyuruh kita untuk bersikap rendah hati kerana orang yang rendah hati menyentuh hati Tuhan.

Tujuan Pelajaran:

Minta Tuhan menolong kamu menjadi rendah hati.

Rujukan Alkitab:

Lukas 18:9-14; Matius 18:1-6.



Belajar

Kebenaran Alkitab:

Yesus menggunakan seorang anak kecil untuk menunjukkan kepada para murid-Nya bahawa Kerajaan Syurga menghormati orang yang rendah hati dan jujur serta percaya seperti anak-anak kecil.

Ayat Hafalan:

"Sesiapa yang meninggikan diri akan direndahkan, dan sesiapa yang merendahkan diri akan ditinggikan."
Lukas 18:14

Rendah hati atau tidak?

Lukis muka yang tersenyum bagi orang yang rendah hati dan muka yang sedih bagi orang yang membesar-besarkan diri.

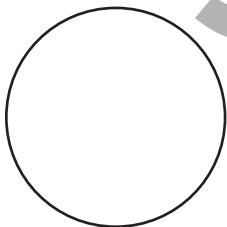

Jeremy membawa satu kotak coklat ke kelas, tetapi dia tidak mahu berkongsi dengan seorang pun.

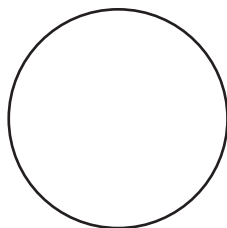

Jiran Paul tidak menjawab ketika dia mengucapkan selamat pagi kepadanya.

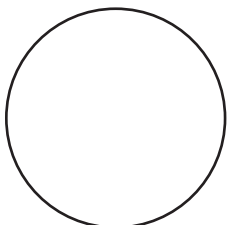

Tina mahu membasuh kaki nenek-nenek dan datuk-datuk di rumah orang tua.

Hendaklah kamu Rendah Hati

Gunakan kad yang keras, apa pun saiznya. Gunting mengikut bentuk huruf 'H' dan tulis "RENDAH HATI" di mana-mana yang boleh dilihat. Kemudian, hiaskan.

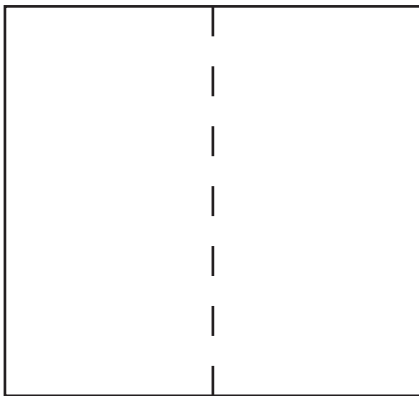

lipat di tengah

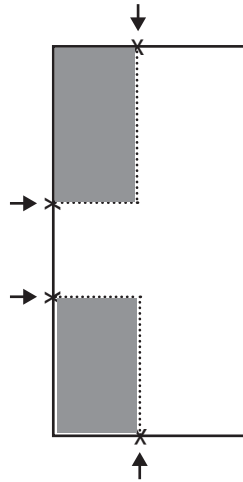

gunting mengikut garis titik buang bahagian yang gelap

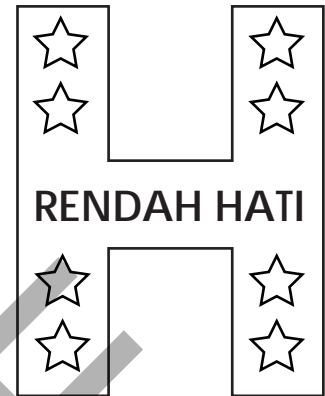

dengan hiasan

Tindak balas:

Adakah kamu mempunyai kawan-kawan yang rendah hati?

Ya / Tidak

Penerapan:

Lakukan perbuatan rendah hati sekurang-kurangnya dua kali seminggu. Beritahu guru apa yang kamu boleh buat:

Doa:

Ya Tuhan, tolonglah saya menjadi orang yang rendah hati dan tidak membesar-besarkan diri. Dalam nama Yesus, Amin.

Pelajaran 20

Ibarat Tentang Yang Hilang dan Yang Dijumpai

Berdasarkan Bab 14 dalam E-Pelajar

Tema:

Tuhan sama seperti bapa anak yang sesat. Tuhan sangat mengasihi kita sehingga Dia menerima kita semula dengan amat gembira apabila kita kembali kepada-Nya..

Tujuan Pelajaran:

Pujilah dan berterima kasih kepada Tuhan kerana Dia gembira apabila kita kembali kepada-Nya.

Rujukan Alkitab: Lukas 15:1-31



Belajar

Kebenaran Alkitab:

1. Tuhan gembira kerana satu orang berdosa mahu bertaubat, berbanding orang yang berfikir dia cukup baik dan tidak perlu bertaubat.
2. Kita seperti anak sesat yang perlu bertaubat. Tuhan seperti bapa yang mengasihi kerana menerima semula anaknya yang sesat.
3. Amaran: Jangan sombong seperti abang dalam cerita ini.

Ayat Hafalan:

"Aku berkata kepadamu bahawa malaikat-malaikat Allah bergembira kerana seorang yang berdosa bertaubat."
Lukas 15:10

Ceritanya

Tulis jawapannya menurut gambar.

1. Anak bongsu minta bapanya memberi dia _____



2. Selepas anak bongsu menghabiskan wangnya, dia tiada makanan, lalu dia mengambil makanan _____ untuk dimakan.



3. Akhirnya, anak bongsu balik ke _____ dan bertaubat di hadapan bapanya.



TOLONG DIA!

Tolong anak yang sesat mencari jalannya pulang. Warnakan jalan yang betul dengan satu warna sahaja, dan gambar-gambar lain diwarnakan dengan berbagai-bagai warna lain.

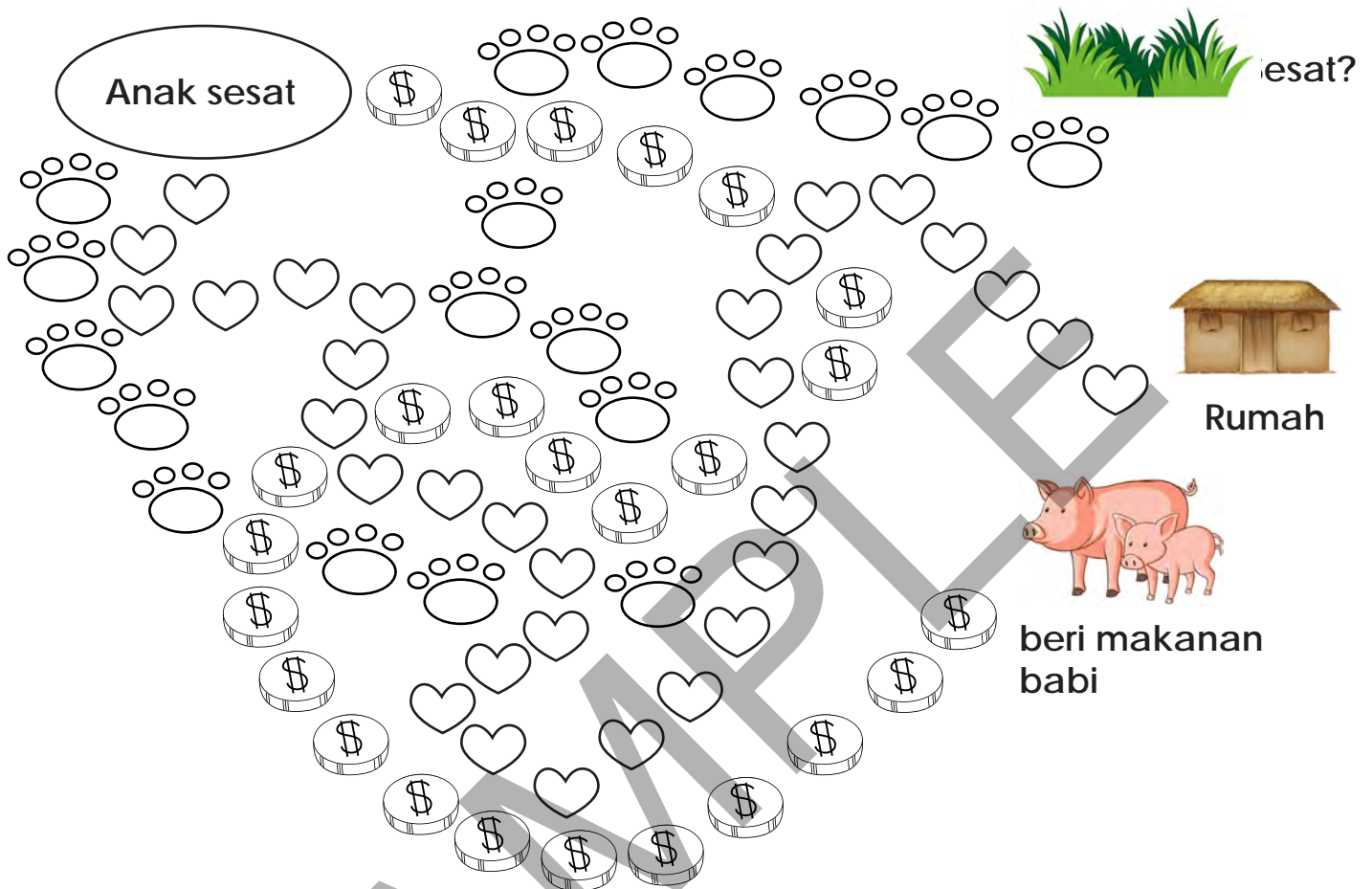

Tindak balas:

Bapa itu gembira kerana anaknya meminta ampun dan balik ke rumah. Adakah kamu meminta ampun kepada Tuhan apabila kamu berbuat salah? Jika ya, Tuhan gembira.

Penerapan:

Tutup mata kamu sekarang dan minta ampun kepada Tuhan atas kesalahan yang kamu telah buat. Jika kamu benar-benar minta maaf, Tuhan akan mengampuni kamu.

Doa:

Ya Tuhan Yesus, saya minta ampun atas perbuatan saya. Tolong ampuni saya.

Pelajaran 21

Yesus dan Lazarus

Berdasarkan Bab 15 dalam E-Pelajar

Tema:

Sesiapa sahaja yang percaya kepada Yesus akan dihidupkan semula apabila Yesus datang lagi, dan akan hidup bersama-sama Dia sampai selamanya.

Tujuan Pelajaran:

Belajar percaya bahawa Tuhan akan membangkitkan kamu semula apabila Yesus kembali dan kamu akan hidup bersama-sama Dia sampai selama-lamanya.

Rujukan Alkitab: Yohanes 11:1-57

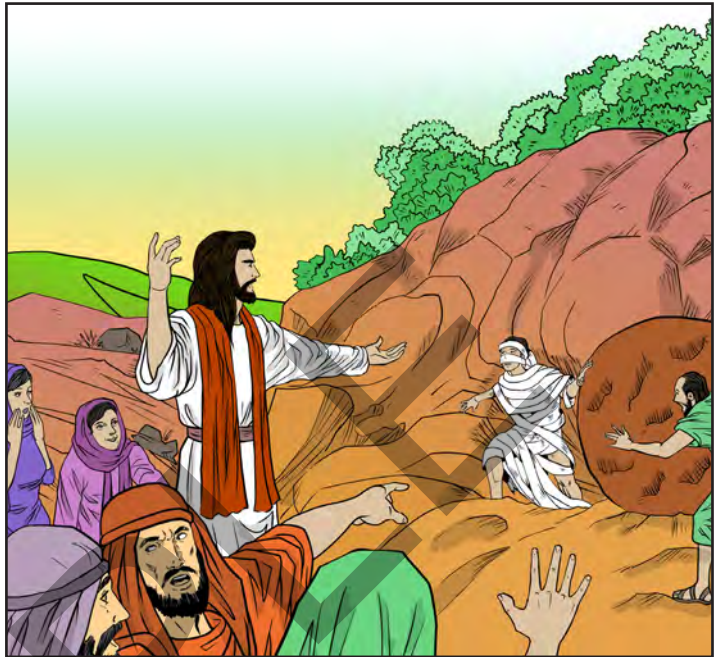

Belajar

Kebenaran Alkitab:

Yesus membangkitkan Lazarus daripada kematian untuk membuktikan bahawa Dialah Anak Tuhan di hadapan para murid-Nya dan orang ramai.

Ayat Hafalan:

"Akulah kebangkitan dan hidup. Sesiapa yang percaya kepada-Ku akan hidup, meskipun dia sudah mati."
Yohanes 11:25

Tunjukkan

Isikan tempat kosong di muka surat sebelah mengikut bentuk-bentuk yang sama.



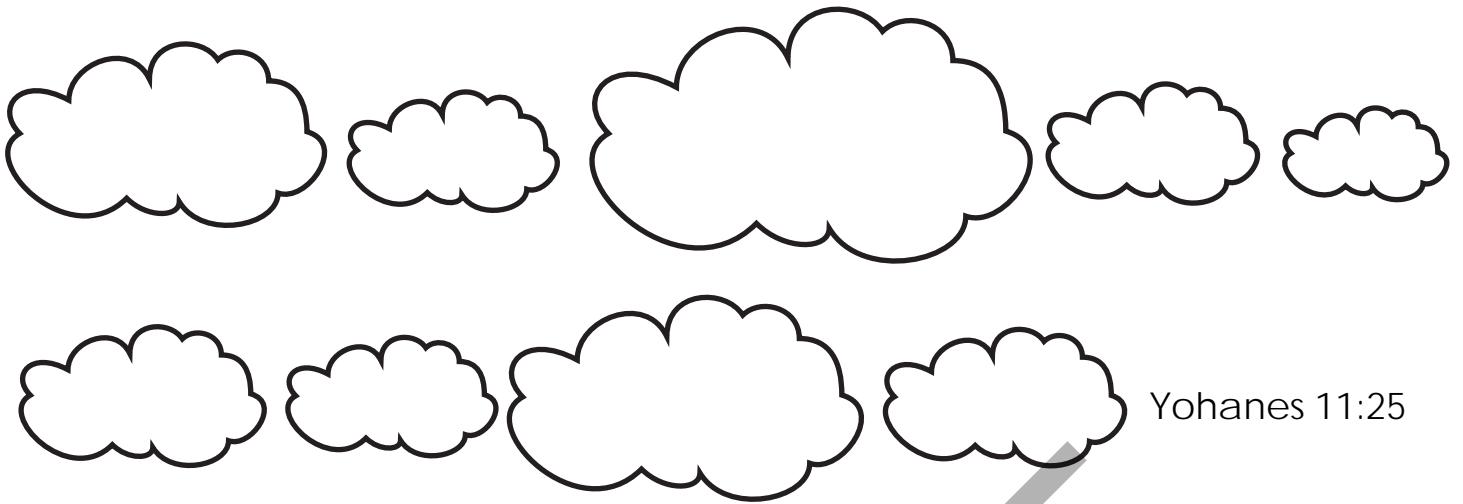

Yohanes 11:25

Apa yang harus dilakukan?

Yesus berjanji bahawa kamu boleh hidup bersama-sama-Nya sampai selama-lamanya, dan hanya ada satu jalan. Apakah jalannya? Warnakan jawapan yang betul.

bersenam

percaya
Yesus

kasihi kawan-
kawanmu

nyanyikan
lagu-lagu

makan sayuran

Tindak balas:

Yesus berjanji bahawa jika kita percaya kepada-Nya dan menjemput Dia masuk ke dalam hati kita, Dia akan memberi kita hidup yang kekal. Apakah yang harus kita buat jika kita belum menjemput Dia masuk ke dalam hati kita?

Penerapan:

Tulis ayat hafalan dengan pen berwarna. Kemudian kongsi dengan seseorang yang takut mati.

Doa:

Ya Tuhan, tolong saya belajar percaya dan bersandar kepada-Mu. Saya menjemput Engkau masuk ke dalam hati saya. Dalam nama-Mu, Amin.

Pelajaran 22

Yesus dan Zakheus

Berdasarkan Bab 16 dalam E-Pelajar

Tema: Apabila kita benar-benar meminta ampun atas kesalahan yang telah kita lakukan, kita akan tunjukkannya dalam perbuatan kita.

Tujuan Pelajaran:

Belajar menunjukkan melalui perbuatan bahawa kamu menyesal atas kesalahan kamu.

Rujukan Alkitab:

Lukas 18:35-43; 19:1-10.



Belajar

Kebenaran Alkitab:

1. Orang buta ada iman dan keberanian untuk memohon belas kasihan Tuhan.
2. Seorang ketua pemungut cukai menunjukkan pertaubatannya dan menerima pengampunan daripada Yesus.
3. Orang yang menganggap dirinya benar seperti orang Farisi tidak berada di jalan yang betul ke syurga. Tetapi orang yang bertaubat dan meminta pengampunan Tuhan akan menerima penyelamatan.

Ayat Hafalan:

Orang yang baik membuahkan hal-hal baik daripada khazanah simpanannya kerana hatinya penuh kebaikan. Matius 12:35

Sambungkan semua titik

Siapkan gambar dengan menyambungkan semua titik.

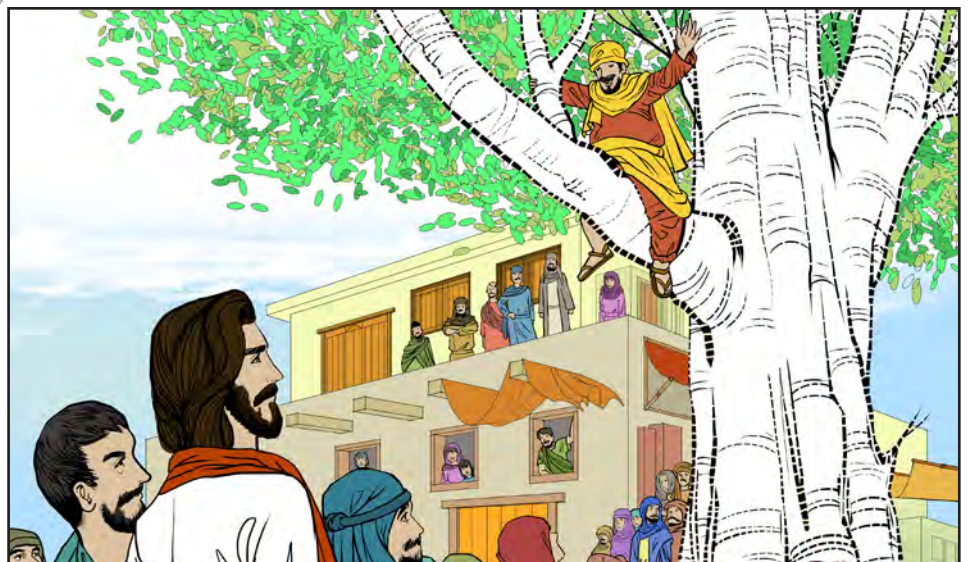

Adakah mereka betul atau salah?

Anak-anak melakukan sesuatu. Tandakan kotak 'betul' jika perbuatan mereka betul, dan 'salah' jika perbuatan mereka salah.

Joseph mencuri wang daripada bapanya.

betul

salah

Maggie suka berteriak dan menendang adiknya.

betul

salah

Nicole mendapatkan rokok daripada kawannya lalu merokok.

betul

salah

Josh mengutuk ibunya bila saja ibu menyuruh dia menyelesaikan kerja rumahnya.

betul

salah

Ronald membunyikan muzik dengan sangat kuat pada waktu malam.

betul

salah

Tindak balas:

Adakah Zakheus melakukan yang betul pada akhirnya?

[] ya [] tidak

Adakah kamu telah berbuat salah dan berharap agar Yesus akan mengampuni kamu juga? [] ya [] tidak

Penerapan:

Bersama dengan kawan kamu, ambil keputusan untuk melakukan SATU hal untuk menunjukkan bahawa kamu menyesal atas SATU kesalahan yang kamu berdua telah lakukan (boleh dua hal: satu setiap orang). Misalnya: Minta maaf kepada adik kerana bergaduh dengan dia kelmarin.

Doa:

Ya Tuhan, tolong saya belajar daripada Zakheus. Dalam nama Yesus, Amin.

Pelajaran 23

Yesus Masuk ke Yerusalem

Berdasarkan Bab 17 dalam E-Pelajar

Tema: Yesus ialah Raja yang terutama. Dia datang ke dunia untuk memerintah sebagai raja di dalam hidup kita, dan bukan sebagai raja di bumi.

Tujuan Pelajaran: Benarkanlah Yesus memerintah sebagai raja dalam kehidupan kamu.

Rujukan Alkitab:

Matius 21:1-11; Markus 11:15-19.



Belajar

Kebenaran Alkitab:

1. Pada waktu Yesus masuk ke Yerusalem, orang ramai sedang menunggu untuk mengalu-alukan Dia sebagai raja. Tetapi Yesus tidak merancang untuk mendirikan pemerintahan di bumi. Misi-Nya bukan membebaskan orang Israel daripada belenggu orang Roma, tetapi keluar dari perhambaan kejahatan dan dosa.
2. Yesus membersihkan Bait Suci dari pedagang-pedagang jahat di halaman Bait Suci.

Ayat Hafalan:

Pada jubah dan paha-Nya tertulis nama: "RAJA SEGALA RAJA, TUAN SEGALA TUAN."
Wahyu 19:16

Siapakah Raja?

Alkitab memberitahu kita bahawa Yesus ialah Raja yang terutama. Siapakah Raja dalam hidup kamu? Adakah raja itu Yesus atau orang lain? Lukislah raja itu di dalam kotak di bawah.



Yesus dan Raja-Raja

Cuba beritahu apa perbezaan atau persamaan Yesus dengan raja-raja lain. Bulatkan jawapan yang sepadan dengan Yesus dalam pelajaran Alkitab hari ini.

sangat kaya	menunggang anak keldai	berkuasa	memakai mahkota
mempunyai banyak murid	melayani orang lain	boleh tidur di mana-mana	berpesta setiap hari

Tindak balas:

Di mana takhta Yesus dalam hidupmu? Adakah kamu membenarkan Dia memerintah sebagai Raja atau adakah kamu menyuruh Dia untuk melayani kamu?

Ambil masa untuk menyemak sama ada Yesus ialah Raja atas kehidupan kamu atau bukan.

1. Adakah kamu berdoa setiap hari?
 ya sering kadang-kadang Tidak pernah
2. Adakah kamu membaca Alkitab?
 ya sering kadang-kadang Tidak pernah
3. Adakah kamu percaya pada kuasa Yesus?
 ya sering kadang-kadang Tidak pernah
4. Saya _____ apabila saya merasa sedih atau kecewa.
5. Ketika saya bermain atau belajar, saya ingat akan ajaran Yesus.
 ya sering kadang-kadang Tidak pernah

Penerapan:

Walaupun tidak mudah untuk mengizinkan Yesus untuk berkuasa atas kehidupan kamu, namun ia berbaloi. Ingatlah bahawa jika kamu mengizinkan Yesus duduk di atas takhta hidupmu, kamu tidak akan sesat.

Doa:

Ya Tuhan, jadilah Raja saya dan tolonglah saya memperlakukan Tuhan sebagai Raja. Dalam nama Yesus, Amin.

Pelajaran 24

Yesus dan Nikodemus

Berdasarkan Bab 17 dalam E-Pelajar

Tema:

Tuhan tidak menghantar Yesus ke dunia untuk menghukum kita, tetapi Dia menghantar Yesus ke dunia untuk menyelamatkan kita daripada dosa kerana Dia mengasihi kita.

Tujuan Pelajaran: Berterima kasih kepada Tuhan kerana Dia sangat mengasihi kamu sehingga Dia menghantar Yesus ke dunia untuk menyelamatkan kamu daripada dosa kamu.

Rujukan Alkitab: Yohanes 3:1-21



Belajar

Kebenaran Alkitab:

Dalam pertemuan-Nya dengan Nikodemus, Yesus menerangkan tujuan sebenar Dia datang ke dunia. Ini ditulis untuk kita dalam Yohanes 3:16 yang berbunyi, "Allah sangat mengasihi orang di dunia ini sehingga Dia memberikan Anak-Nya yang tunggal, supaya setiap orang yang percaya kepada Anak itu tidak binasa tetapi beroleh hidup sejati dan kekal." Yohanes 3:16

Ayat Hafalan:

Allah begitu mengasihi dunia sehingga menganugerahkan Anak-Nya yang tunggal supaya setiap orang yang percaya kepada-Nya tidak binasa melainkan mendapat hidup kekal. Yohanes 3:16

Padankan

Tuliskan nombor yang betul di dalam bintang.

1. _____ datang berjumpa dengan Yesus pada waktu malam.

2. Nikodemus percaya bahawa Yesus telah dihantar oleh _____.

3. Yesus berkata kepada Nikodemus bahawa dia harus _____ baru untuk masuk ke dalam Kerajaan Tuhan.

4. Allah begitu mengasihi dunia sehingga menganugerahkan _____ yang tunggal supaya setiap orang yang percaya kepada-Nya tidak binasa melainkan mendapat hidup kekal.



lahir



Nikodemus



Tuhan



Anak-Nya

Mencari Yesus

Cari jalan kamu kepada Yesus.

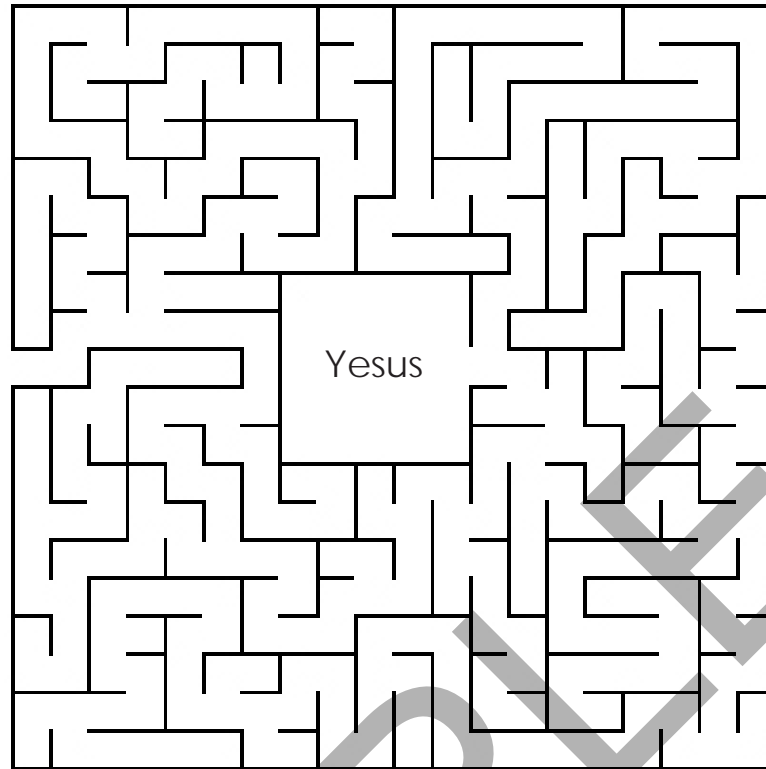

Tindak balas:

Warnakan kotak jawapan kamu.

Tuhan menghantar Anak tunggal-Nya ke dunia untuk berseronok
kamu dan saya . Saya perlu tidak perlu kasih Tuhan.

Penerapan:

Saya boleh berterima kasih kepada Tuhan kerana mengasihi saya,
dengan

- berdoa.
- menyanyi.
- kelakuan saya.
- mengasihi orang lain.

Doa:

Ya Tuhan, terima kasih kerana mengasihi saya walaupun saya orang berdosa. Dalam nama Yesus, Amin.

Pelajaran 25

Perjamuan Tuhan

Berdasarkan Bab 18 dalam E-Pelajar

Tema: Yesus memanggil kita untuk mengikut contoh-Nya. Dia mengasihi dan melayani orang dengan rendah hati.

Tujuan Pelajaran:

Mengikut contoh Yesus melayani orang lain dengan rendah hati.

Rujukan Alkitab:

Matius 26:14-30;
Yohanes 13:1-34.

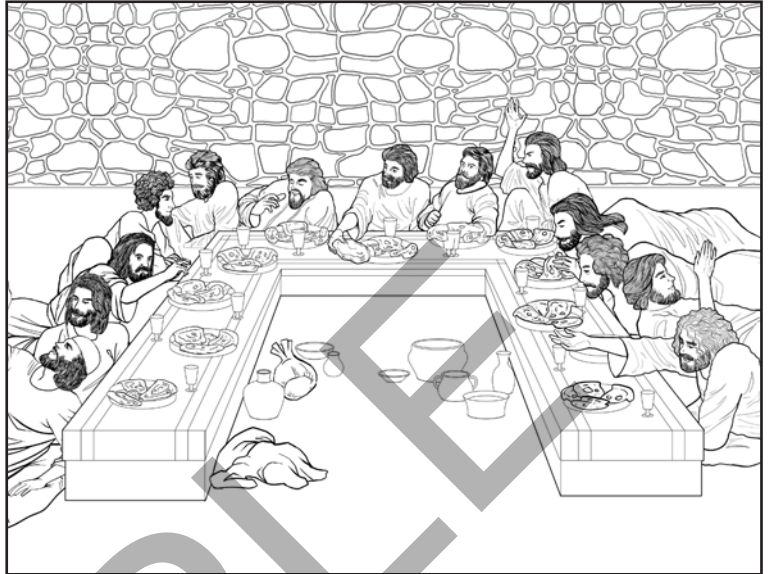

Belajar

Kebenaran Alkitab:

1. Yudas membuat pakatan jahat dengan ketua-ketua imam untuk mengkhianati Yesus.
2. Yesus membasuh kaki para murid-Nya. Dengan berbuat demikian, Dia memberikan contoh kepada kita supaya rendah hati dan berhati hamba, sikap yang harus dicontohi oleh semua murid-Nya.

Ayat Hafalan:

Kasihilah satu sama lain. Sebagaimana Aku telah mengasihimu, kasihilah sesama sendiri.
Yohanes 13:34

Sedia melayanimu

Lukiskan SATU perbuatan baik yang dilakukan oleh orang lain untuk kamu (pilih yang paling kamu suka). Contoh perbuatan baik: Orang memberi kamu segelas air sejuk apabila kamu haus ATAU Kamu terjatuh semua pen dan pensel kamu, lalu ada seorang yang menolong kamu memungut semuanya.

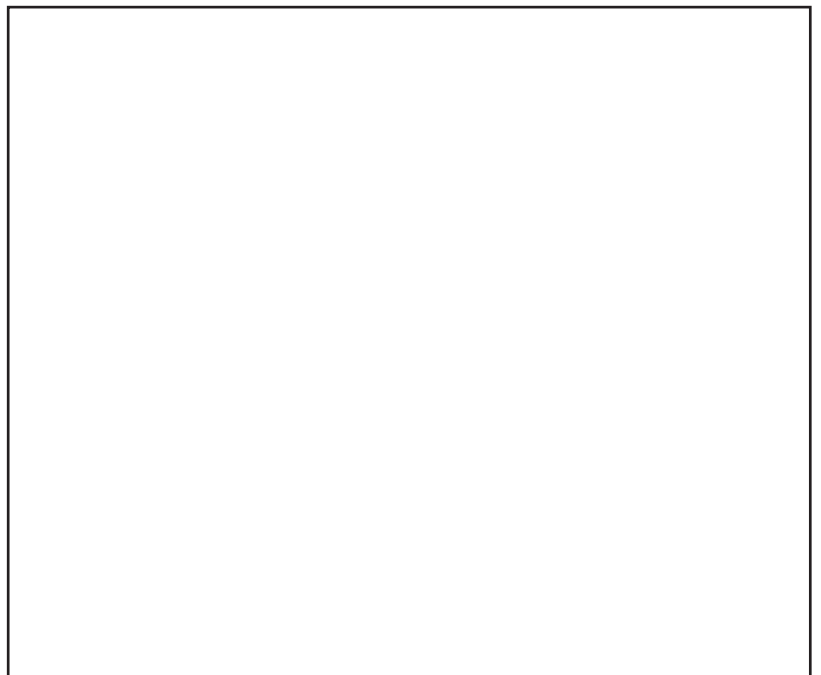

Bagaimana kamu melayani orang lain?

Warnakan hati dengan warna MERAH dekat ayat yang menunjukkan orang melayani orang lain dengan rendah hati. Warnakan hati dengan warna HITAM dekat ayat yang menunjukkan orang yang tidak mahu melayani orang lain.

- ♥ 1. Makan petang. Saya duduk saja dan tunggu makan. Saya tidak menolong.

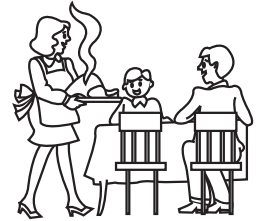

- ♥ 2. Saya menolong nenek mengangkat barang-barang.



- ♥ 3. Mak, saya sangat haus. Beri saya segelas air sekarang.



- ♥ 4. Selepas belajar, kelas sangat kotor dan tidak kemas. Saya menolong menyapu lantai.



Tindak balas:

Yesus ialah Anak Tuhan tetapi Dia membasuh kaki murid-murid-Nya, satu persatu. Adakah kamu mahu mengikut contoh Yesus?

Ya / Tidak

Penerapan:

Pernahkah kamu melakukan sesuatu yang baik untuk orang lain?

Jadikan ini cabaran untuk kamu minggu ini, iaitu melakukan sesuatu yang baik. Misalnya, sediakan air minum, hidangkan nasi, buang sampah untuk anggota keluarga kamu.

[] Ya, saya akan melakukannya! Saya merasa _____

[] Tidak, saya tidak mahu melakukannya. Saya merasa _____

Doa:

Ya Tuhan, ajarlah saya melayani orang lain dengan rendah hati.
Dalam nama Yesus, Amin.

Pelajaran 26

Jamuan Paskah dan Ertinya

Berdasarkan Bab 18 dalam E-Pelajar

Tema:

Tuhan membuat perjanjian baru dengan kita melalui pencurahan darah Yesus untuk menghapuskan dosa kita.

Tujuan Pelajaran:

Memahami sebabnya darah Yesus dapat menghapuskan dosa kamu.

Rujukan Alkitab:

Markus 14:22-26; Yohanes 13:18-38

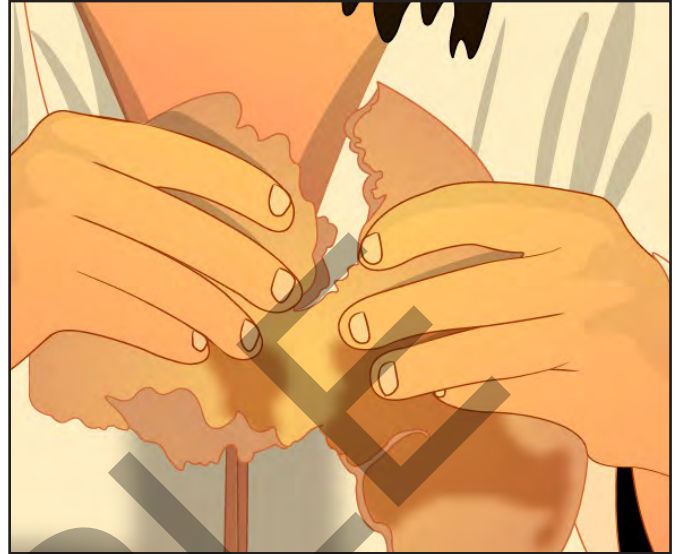

Belajar

Kebenaran Alkitab:

1. Yesus memberitahu mereka bahawa Dia akan dikhianati.
2. Yesus menggunakan jamuan Paskah untuk menggambarkan apa yang akan dilakukan-Nya. Yesus mengumumkan Perjanjian Baru, dan kematian-Nya akan menjadi korban yang terakhir untuk menebus dan membebaskan semua orang percaya daripada dosa.

Ayat Hafalan:

Inilah darah perjanjian yang ditumpahkan bagi ramai orang untuk pengampunan dosa. Matius 26:28

Apakah ertinya Jamuan Paskah?

Kenal pasti semua benda yang digunakan dalam jamuan Paskah (Rujuk Kenal Pasti #1). Lukiskan benda-benda itu di atas meja dan warnakan.

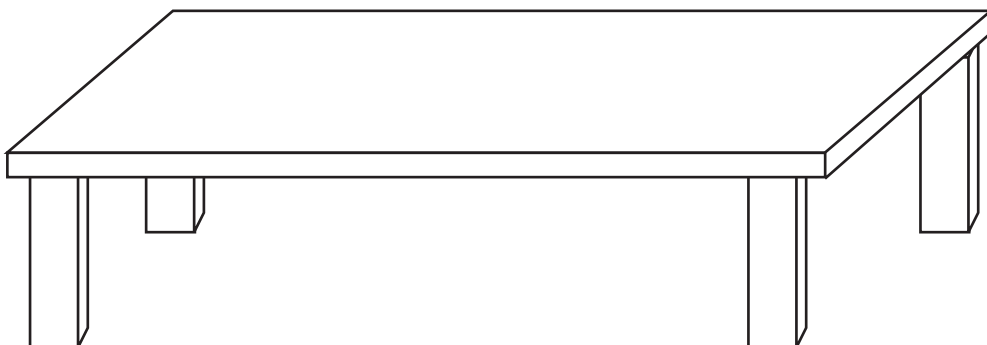

Kenal pasti #1

roti daging

jus ais

cawan air
 anggur

Kenal pasti #2

Kenal pasti bentuk-bentuk yang sama dan tulis perkataan di dalamnya.

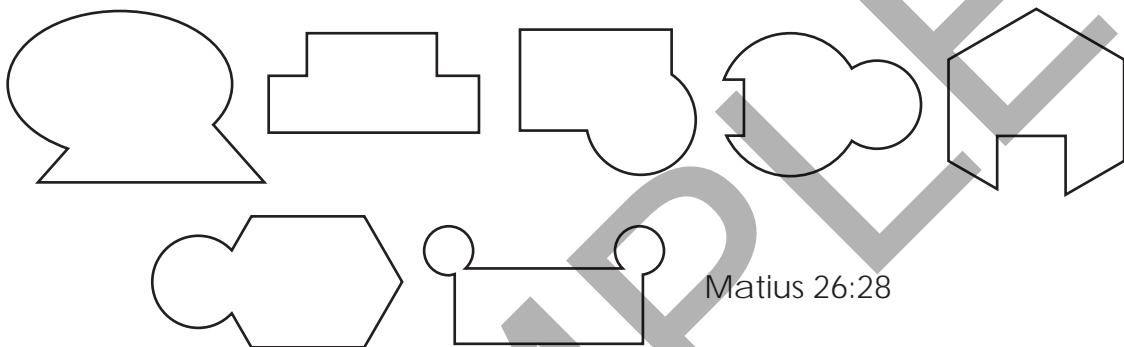
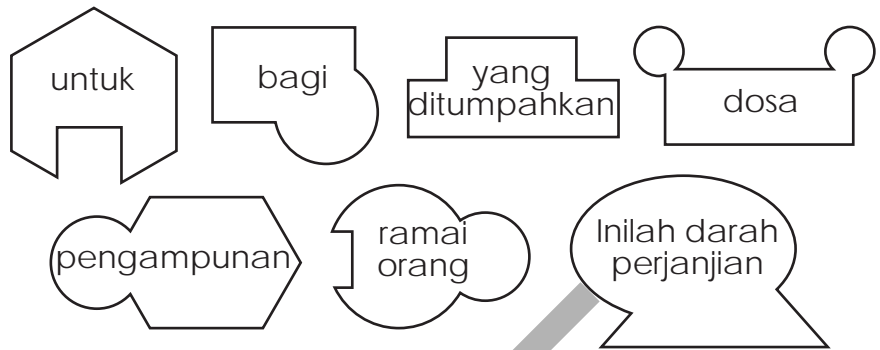

Tindak balas:

Yesus akan mati dan menjadi korban seperti anak domba semasa perayaan Paskah. Dia berbuat begitu supaya Tuhan akan mengampunkan dosa kamu dan tidak menghukum kamu. Pada hari ini, kamu patut berterima kasih kerana darah Yesus tercurah. Yesus berbuat demikian supaya kamu tidak akan mati untuk selama-lamanya.

Penerapan:

Pada waktu ada Perjamuan Tuhan di gereja, ingatlah tentang apa yang dilakukan oleh Yesus. Berdoalah untuk berterima kasih kepada Tuhan, dan bergembira bersama-sama orang percaya yang lain.

Doa:

Ya Yesus, sekarang saya faham ertinya darah-Mu tercurah iaitu untuk mengampuni saya. Terima kasih Yesus. Dalam nama Yesus, Amin.

Pelajaran 27

Taman Getsemani

Berdasarkan Bab 19 dalam E-Pelajar

Tema:

Walaupun ada kesukaran besar, kita dipanggil untuk menyerahkan keinginan kita kepada Tuhan dan mengikuti Dia.

Tujuan Pelajaran:

Pilihlah untuk mengikut Tuhan walaupun ada kesukaran.

Rujukan Alkitab:

Markus 14:27-42, 47-56.



Belajar

Kebenaran Alkitab:

1. Yesus memberitahu Petrus bahawa tidak lama lagi dia akan menyangkal Tuhannya. Yesus berkata begitu supaya lain kali Petrus dapat mengingati hal itu dan bertaubat.
2. Yesus mengetahui kesengsaraan yang akan dialami-Nya di kayu salib, tetapi Dia berserah kepada kehendak Bapa-Nya di syurga.

Ayat Hafalan:

"Abba, Bapa, segala-galanya dapat Kaulakukan. Edarkanlah cawan ini daripada-Ku. Namun demikian, bukanlah kehendak-Ku tetapi kehendak-Mu yang terlaksana." Markus 14:36

Mengikut Tuhan

Kadang-kadang kita sukar mengikut Tuhan, tetapi jangan risau. Teruslah percaya kepada Tuhan dan ikutlah Dia dengan setia.

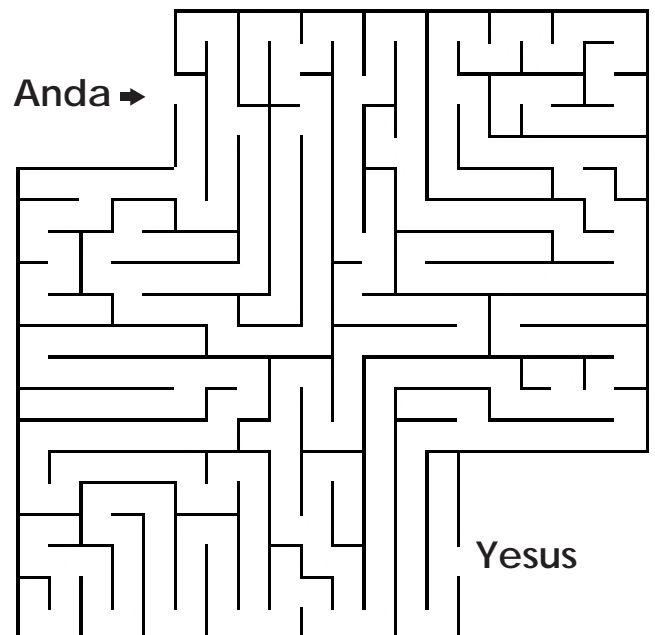

Warnakan gambar dan berikan tajuk yang sesuai.

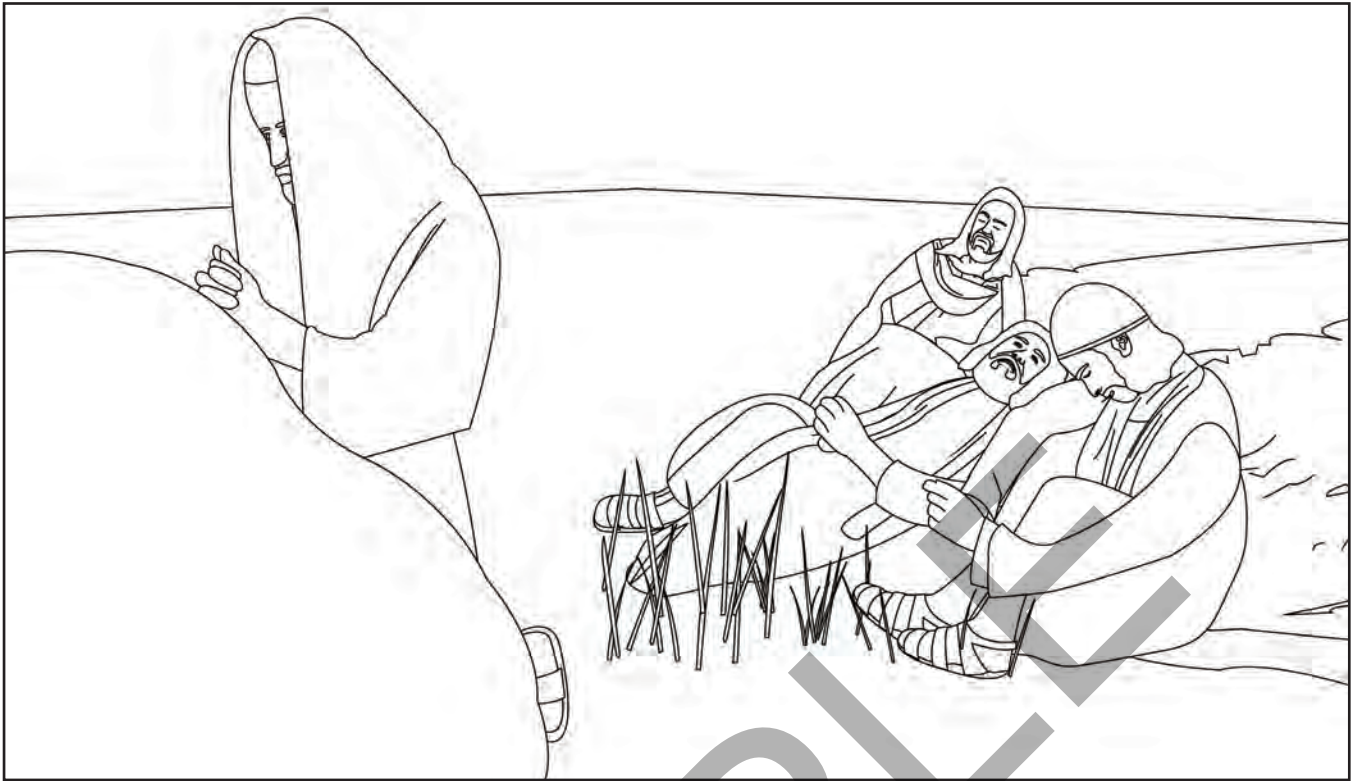

Tindak balas:

Adakah kamu percaya bahawa yang paling bijak ialah Tuhan?

Jika kamu percaya, mahukah kamu mengikut rancangan-Nya untuk kamu?

Penerapan:

Buatlah suatu "peringatan jam istimewa" untuk diri sendiri: BERHENTI, BERDOA & BERFIKIR sebelum kamu BERTINDAK.

Adakah tindakan kamu mengikut kehendak Tuhan?

Contoh:

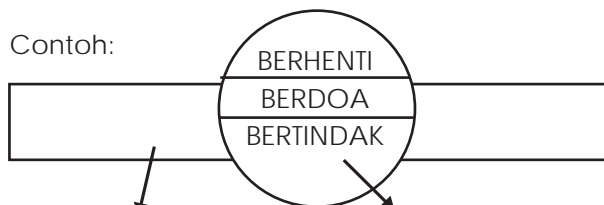

Bahan A (pilih satu):
Kertas, kad, kain...

Gunakan bahan yang sesuai dengan Bahan A.

Doa:

Ya Yesus, tolong saya untuk selalu menjadi orang Kristian yang kuat.
Dalam nama Yesus, Amin.

Pelajaran 28

Yesus Dihakimi oleh Orang Yahudi

Berdasarkan Bab 20 dalam E-Pelajar

Tema: Kalau orang lain berbuat jahat kepada kita, kita harus mengikut contoh Yesus dan tidak membalas mereka dengan kejahatan.

Tujuan Pelajaran:

Belajar tidak membalas dendam apabila orang lain memperlakukan kita dengan tidak baik.

Rujukan Alkitab: Markus 14:53-72



Belajar

Kebenaran Alkitab:

1. Perbicaraan Yesus tidak dilaksanakan dengan adil. Para pemimpin orang Yahudi menggunakan saksi-saksi palsu yang memberikan keterangan yang bertentangan. Akhirnya, mereka menuduh Yesus bersalah kerana menghina Tuhan.
2. Oleh sebab mereka tidak dapat menjatuhkan hukuman mati kepada Yesus, mereka menghantar Dia kepada Gabenor Roma, iaitu Pilatus.

Ayat Hafalan:

Jangan balas kejahatan dengan kejahatan atau celaan dengan celaan. Sebaliknya balaslah dengan memohon Allah memberkati mereka, ...
1 Petrus 3:9

Masa yang susah untuk Yesus

Warnakan jawapan yang betul untuk kedua-dua gambar di bawah.



Mereka menuduh Yesus . . .

mencuri

menghina Tuhan

membunuh binatang dan ternakan.



Sebelum ayam jantan berkokok dua kali

matahari terbit

hujan turun

Petrus menyangkal Yesus sehingga tiga kali.

Tindak balas:

Alkitab mengajar kita semua orang percaya untuk berbuat hal ini apabila orang lain berbuat jahat kepada kita. Lukis garis untuk menghubungkan kata-kata ayat hafalan hari ini. (1 Petrus 3:9a)

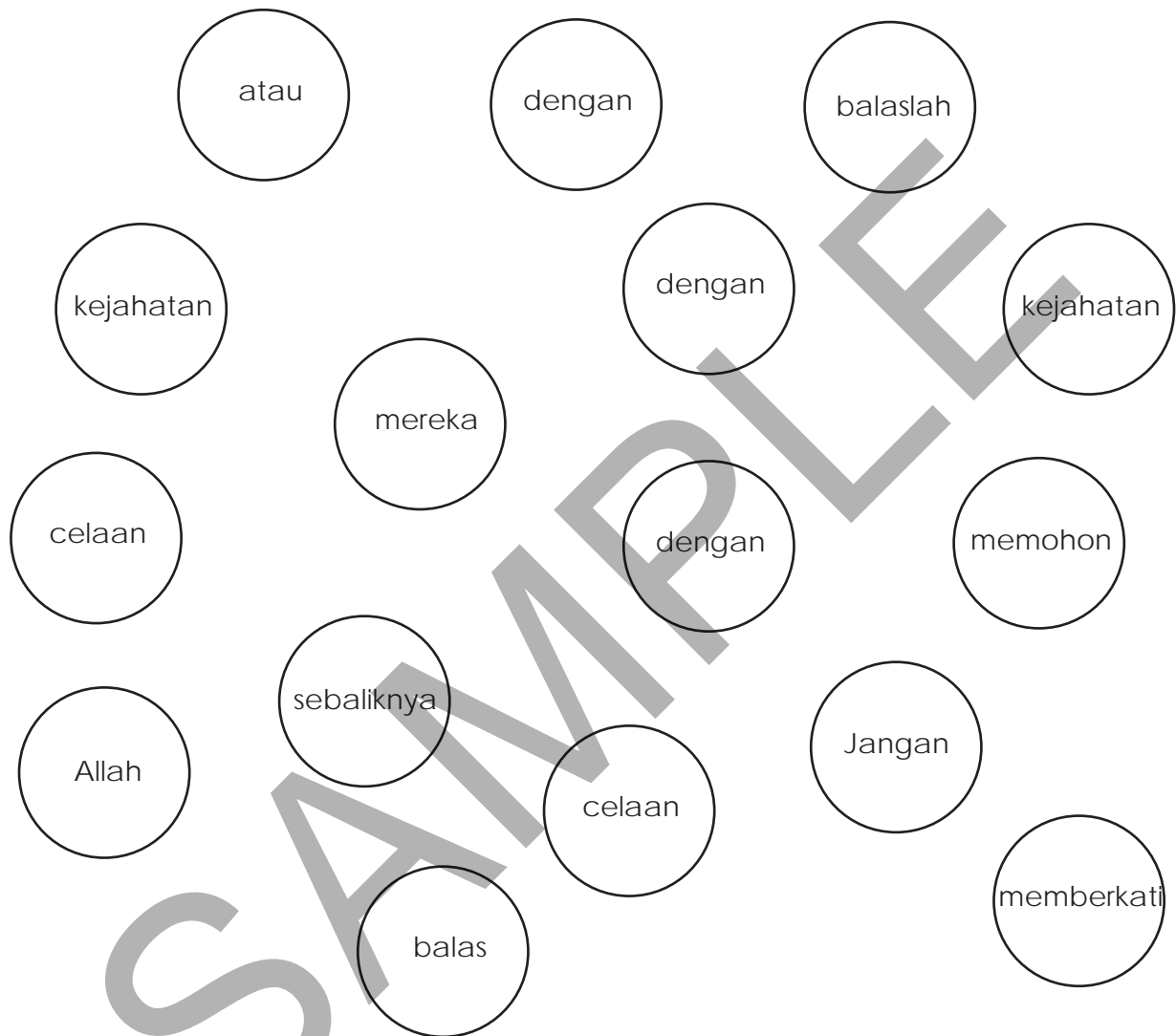

Penerapan:

Berdoalah untuk orang di dunia yang diperlakukan dengan jahat atau yang sengsara, ataupun Berdoalah untuk seseorang yang telah berbuat jahat kepada kamu.

Doa:

Ya Tuhan, tolonglah saya supaya tidak membalas orang dengan kejahatan apabila mereka berbuat jahat kepada saya. Dalam nama Yesus, Amin.

Yesus Menghadap Pilatus

Berdasarkan Bab 20 dalam E-Pelajar

Tema:

Kita tidak perlu takut untuk berpegang pada perkara yang benar walaupun orang lain di sekeliling tidak bersetuju dengan kita.

Tujuan Pelajaran:

Belajar untuk berpegang pada perkara yang benar walaupun orang lain mempunyai pendapat yang lain.

Rujukan Alkitab: Yohanes 18:28 – 19:16; Matius 27:24-26.



Belajar

Kebenaran Alkitab:

1. Pilatus tidak peduli dengan peraturan agama mereka. Oleh itu, ketika di hadapan Pilatus, para ketua imam segera mengubah tuduhan mereka terhadap Yesus. Tuduhan mereka bukan lagi Dia menghina Tuhan tetapi pengacau politik yang berbahaya.
2. Pilatus memberikan keputusan yang benar kerana mengatakan bahawa Yesus tidak melakukan apa-apa jenayah. Tetapi Pilatus takut terhadap para imam yang mengancam mencetuskan rusuhan. Lalu Pilatus bersetuju supaya Yesus dijatuhi hukuman mati disalib.

Ayat Hafalan:

“Namun demikian, walaupun kamu menderita kerana melakukan yang benar, kamu akan diberkati. “Jangan takut akan ugutan mereka dan janganlah bimbang.”
1 Petrus 3:14

Siapa?

Sambungkan titik-titik dan warnakan.

Nama orang ini dalam cerita _____



Umumkan!

Penting sekali untuk berpegang pada perkara yang benar di hadapan Tuhan. Tidak perlu takut kerana Tuhan memerintah atas segala sesuatu! Hiaskan dan warnakan gambar di bawah (minta satu salinan daripada guru). Kamu boleh melakukannya!

**JANGAN TAKUT.
BERPEGANG PADA
YANG BENAR!**

Tindak balas:

Jika kamu tidak pasti tentang apa yang benar di hadapan Tuhan, apakah yang kamu buat?

- Baca Alkitab.
- Berdoa minta kebijaksanaan daripada Tuhan.
- Tanya guru-guru Sekolah Minggu.
- Selalu hadir di Sekolah Minggu
- Tanya ibu bapa kamu.
- Lain-lain.....

Penerapan:

Tuliskan SATU hal yang kamu patut buat apabila ada orang yang menyuruh kamu berbuat sesuatu yang salah.

Doa:

Ya Tuhan, tolonglah saya berpegang pada perkara yang benar.
Dalam nama Yesus, Amin.

Pelajaran 30

Penyaliban

Berdasarkan Bab 21 dalam E-Pelajar

Tema:

Di kayu salib, Yesus minta pengampunan bagi orang yang menyalibkan Dia.

Tujuan Pelajaran:

Memilih untuk mengampuni orang yang telah menyakiti kamu.

Rujukan Alkitab:

Lukas 23:26-43;
Yohanes 19:24-27.

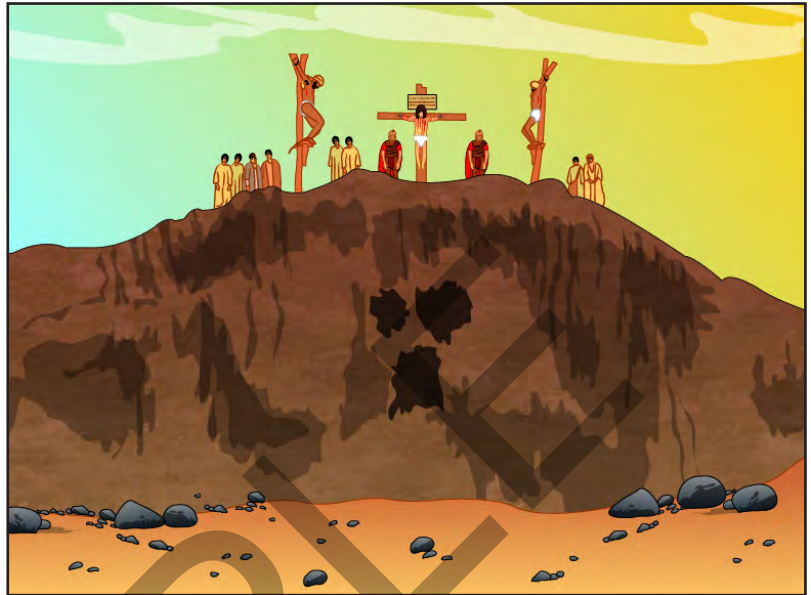

Belajar

Kebenaran Alkitab:

1. Yesus telah disalib. Para imam dan orang ramai mengejek Dia. Dua orang lelaki disalib di sebelah-Nya. Seorang antara mereka mengejek Dia, dan yang satu pula minta diampuni. Yesus meyakinkan dia bahawa dia diampuni.
2. Yesus memberikan petunjuk akhir kepada murid-Nya dan ibu-Nya.

Ayat Hafalan:

" Ampunkanlah dosa-dosa kami, sebagaimana kami mengampuni setiap orang yang bersalah terhadap kami" Lukas 11:4

Pengampunan

Bahan yang kamu perlu: krayon, gunting, penebuk lubang, tali, glu.

Dapatkan 3 bentuk hati, dan 3 kad daripada guru kamu. Pada setiap bentuk hati, tulislah kata-kata (seperti contoh di bawah). Lalu, lekatkan pada kad dengan glu.

Tebuk dua lubang di bahagian atas kad dan sambungkan kad-kad itu dengan tali yang dimasukkan di dalam lubangnya.



Di kayu salib

Yesus mengucapkan kata-kata semasa Dia di kayu salib. Apa yang dikatakan-Nya?

: apa

Ω : tidak

@ : Ampunilah

∞ : tahu

Yesus: "Ya Bapa, _____ mereka kerana mereka _____
@ _____ Ω
_____ yang dilakukan mereka."
∞ #

Tindak Balas:

Jika kamu mahu mengikut Yesus, ucapkanlah doa di bawah. Sebelum kamu berdoa, cuba isikan tempat kosong dahulu. Tuhan memberkati kamu!

nama penuh kamu

Ya Tuhan Yesus, saya

Saya tahu saya bukan orang baik, kerana saya telah

Senaraikan 3 kelakuan buruk kamu. Contohnya: sombong, tamak, mementingkan diri sendiri, membenci orang lain, kejam, dsb.

--	--	--

Dan saya telah melakukan banyak hal yang membuat Tuhan sedih....

Saya....

- mencuri berbohong menipu mengumpat
 membenci orang lain bergaduh berteriak kepada ibu bapa saya
 menuduh orang lain iri hati _____ _____

Tolong ampuni saya atas semua perbuatan salah saya.

Saya menerima Tuhan sebagai Raja atas hidup saya dan menjadikan

1, 2 atau 3

Tuhan nombor _____ dalam hidup saya. Dalam nama-Mu saya berdoa, Amin.

Pelajaran 31

Jam Selepas Penyaliban

Berdasarkan Bab 21 dalam E-Pelajar

Tema: Yesus harus menderita dan disalib untuk menyelamatkan kita daripada dosa kita dan untuk membuang penghalang antara kita dan Tuhan.

Tujuan Pelajaran: Memberikan respons dengan kasih kepada Yesus setelah menyadari betapa beratnya penderitaan yang ditanggung-Nya untuk menyelamatkan kita daripada dosa.

Rujukan Alkitab: Matius 27:45-61; Yohanes 19:30-37.



Belajar

Kebenaran Alkitab:

Yesus disalib. Para imam dan orang ramai mengejek Dia. Dua orang lain disalib di sisi-Nya. Seorang mengejek Dia, tetapi yang seorang lagi minta pengampunan. Yesus meyakinkan orang kedua itu bahawa dia akan mendapat pengampunan.

Ayat Hafalan:

Luka-luka-Nya telah menyembuhkan kamu.
1 Petrus 2:24

Peringatan Segar

Marilah membuat sebuah pasu bunga dengan peringatan tentang penderitaan Yesus di kayu salib kerana kamu dan saya.

Bahan-bahan yang diperlukan: (untuk setiap orang) satu cawan kertas, sebatang kayu (tangkal ais krim), sekeping kertas warna A4.

Bahan-bahan lain: (disyorkan) glu, pita, pen, pen marker, krayon, gunting.

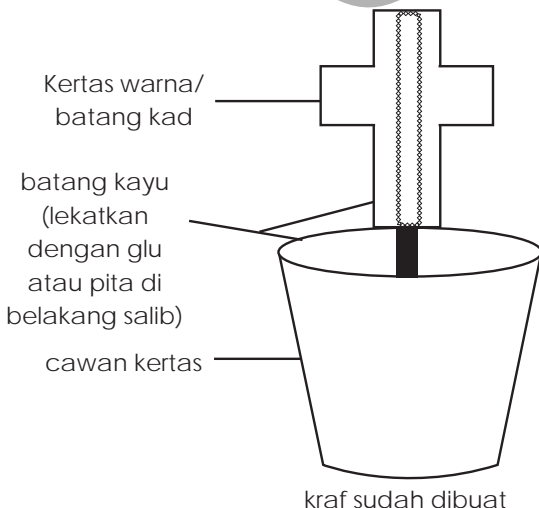

Salib:

Tulis 'Yesus' pada salib dengan pen marker atau krayon.

Cawan kertas:

Tulis/lukis/warnakan cawan dengan kata-kata berterima kasih kepada Yesus kerana kasih-Nya untuk kamu.

Contoh:

Terima kasih Yesus. Saya mengasihi Engkau.

Pilihan Lain:

Masukkan sedikit tanah atau pasir ke dalam cawan kertas untuk membuatnya berdiri tegak. Atau tanam bunga di dalam cawan itu.

Renungkan

Di dalam bentuk hati, lukis atau tulis dengan terperinci dua hal yang sangat menyakiti hati kamu.

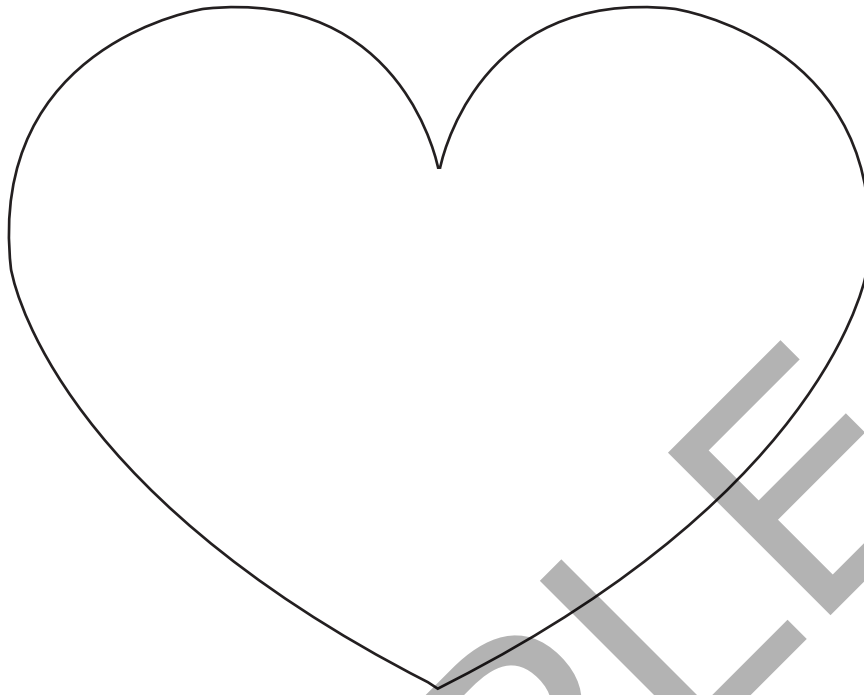

Tindak balas:

Berikut adalah cara-cara untuk memberikan respons dengan kasih kepada apa yang dilakukan oleh Yesus untuk kamu. Yang mana satu boleh kamu berikan kepada Yesus?

Menyanyikan lagu-lagu untuk memuji Dia

Berkelakuan baik

Menolong orang yang ada keperluan

Memberitahu kawan-kawan saya tentang Yesus

Tidak berbuat hal-hal yang salah

Penerapan:

Cuba cari sekeping kalendar di rumah, dan tanya guru atau ibu bapa kamu bila tarikh Jumaat Agung. Tandakan hari itu dan ingatlah apa yang dilakukan oleh Yesus untuk kamu pada hari itu.

Doa:

Ya Tuhan, terima kasih kerana mati di kayu salib untuk saya. Dalam nama Yesus, Amin.

Pelajaran 32

Kebangkitan

Berdasarkan Bab 22 dalam E-Pelajar

Tema: Tuhan membangkitkan Yesus daripada kematian tepat seperti yang dijanjikan-Nya dalam Firman-Nya.

Tujuan Pelajaran: Hati kita dikuatkan kerana mengetahui bahawa Tuhan mempunyai kuasa untuk melakukan apa yang dijanjikan-Nya di dalam Firman-Nya.

Rujukan Alkitab: Matius 27:62-66; 28:1-10; Yohanes 20:3-29.



Belajar

Kebenaran Alkitab:

1. Pihak penguasa orang Yahudi meminta Gabenor Roma untuk mengarah sepasukan askar untuk memeteraikan serta mengawal kubur Yesus. Pasukan askar itu boleh menghalang pencuri biasa atau para murid daripada mencuri jenazah Yesus.
2. Yesus dibangkitkan daripada kematian pada hari ketiga selepas Dia disalib. Gempa bumi yang kuat berlaku dan malaikat menampakkan diri.

Ayat Hafalan:

Allah telah membangkitkan Yesus ini... Kisah Para Rasul 2:32

Yesus tidak lagi berada di dalam kubur

Lukis nota muzik mengikut urutan yang betul.

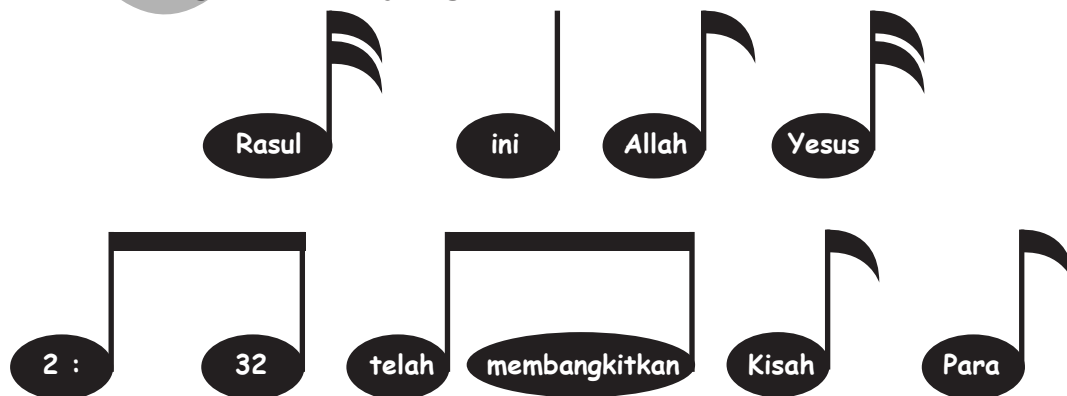

Apakah yang kamu tahu?

Dengan mengikut pendapat kamu sendiri, lukislah keadaannya sebelum Yesus dibangkitkan dan keadaannya selepas Yesus tidak lagi berada di dalam kubur (boleh benda-benda atau orang).

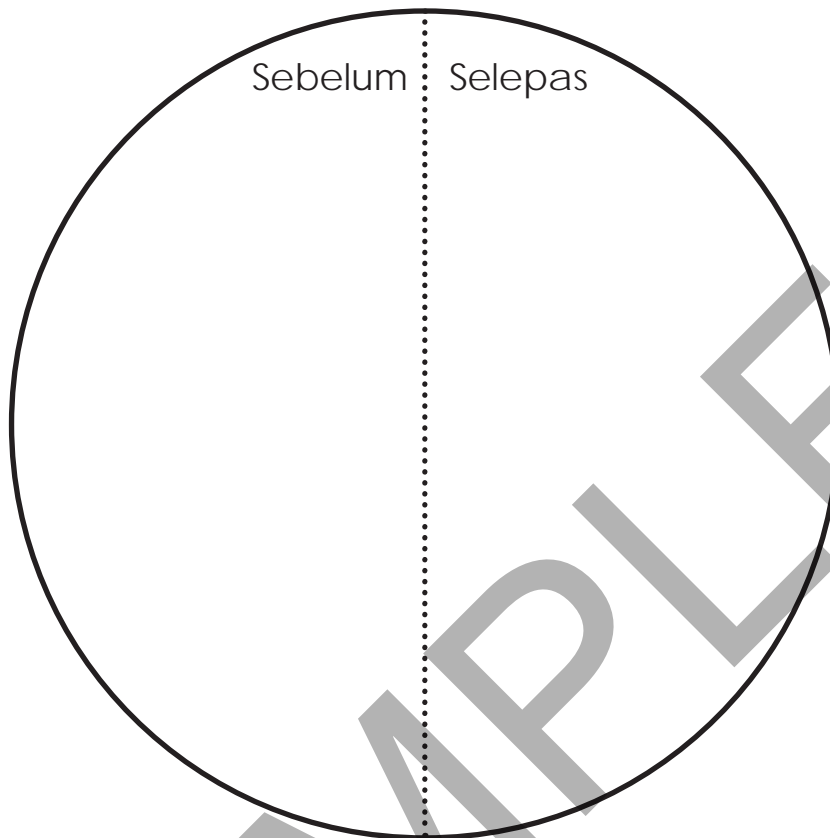

Tindak balas:

Adakah kamu percaya bahawa Yesus mati dan dibangkitkan semula?
Mengapa?

Ya, saya percaya Tidak, saya tidak percaya
 Saya tidak pasti.

Penerapan:

Beljarlah melakukan apa yang kamu janjikan seperti Tuhan yang berjanji membangkitkan Yesus daripada kematian.

Doa:

Ya Tuhan, terima kasih kerana Yesus dan terima kasih atas kebangkitan-Nya. Dalam nama Yesus, Amin.

Pelajaran 33

Sarapan Terakhir

Berdasarkan Bab 23 dalam E-Pelajar

Tema:

Tuhan sangat mengasihi kita sehingga Dia tidak menghalau kita walaupun kita berdosa terhadap-Nya.

Tujuan Pelajaran:

Yakinlah bahawa Tuhan sangat mengasihi kamu sehingga Dia selalu mengampuni kamu apabila kamu bertaubat, apa pun yang kamu telah lakukan dahulu.

Rujukan Alkitab: Yohanes 21



Belajar

Kebenaran Alkitab:

1. Dengan kasih Yesus menerima semula Simon Petrus sebagai murid-Nya dan sebagai ketua para murid-Nya.
2. Yohanes menerangkan sebabnya dia menulis semua peristiwa itu.

Ayat Hafalan:

TUHAN penuh belas kasihan dan kasih kurnia, panjang sabar serta melimpah kasih-Nya.
Mazmur 103:8

Sarapan yang hebat

Lukis keadaannya apabila Yesus pergi menolong para murid-Nya untuk menangkap ikan.

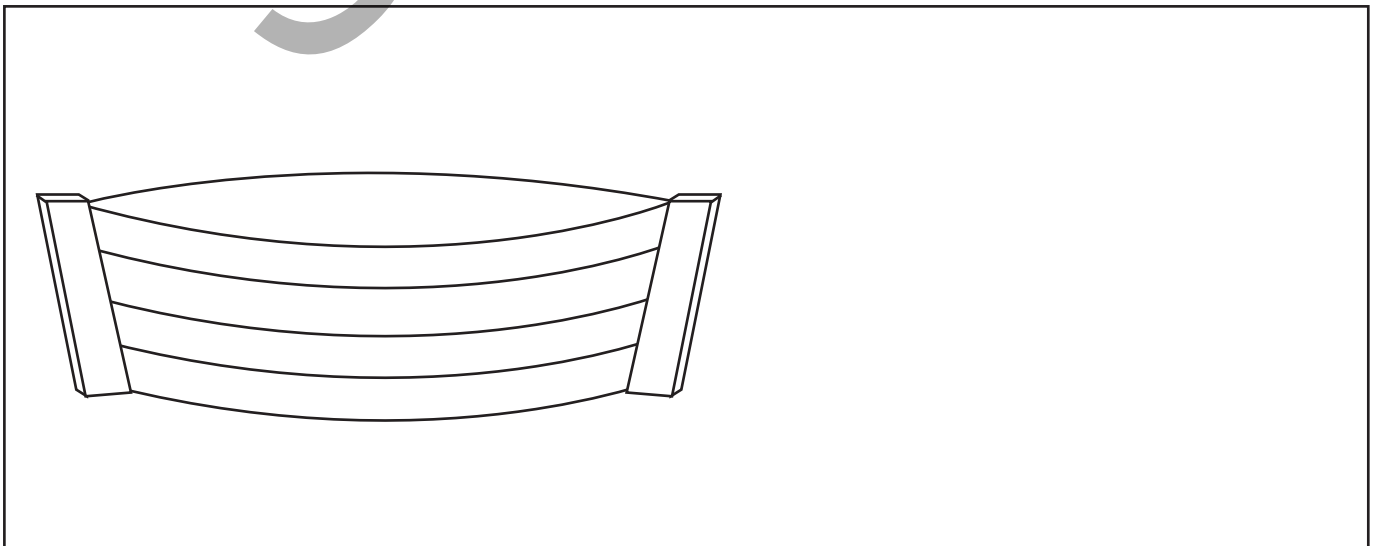

Adakah kamu mengasihi Aku?

Tandakan kotak di tepi gambar dosa yang kamu lakukan. Lukis gambar di dalam kotak besar, dosa yang telah kamu lakukan dan tandakan kotak kecil di tepinya.

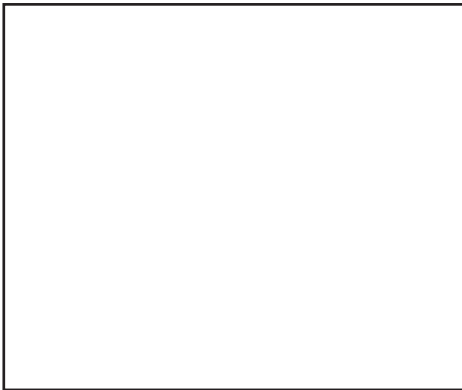

Saya berbohong.

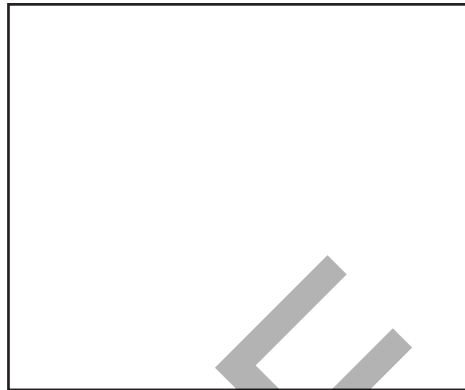

Saya berlaku kasar kepada kawan-kawan saya.



Saya mencuri.

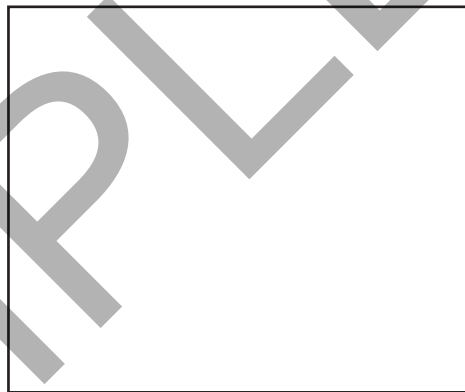

Saya berlaku kasar kepada ibu bapa saya.

Tindak balas:

Adakah kamu berfikir bahawa kamu patut dikasihi oleh Yesus?

Penerapan:

Ya, Yesus akan mengampuni kamu apabila kamu minta pengampunan daripada-Nya. Tetapi ingatlah juga bahawa Yesus tidak mengizinkan kamu berbuat dosa. Dia mahu kamu bertaubat!

Doa:

Ya Tuhan, tolonglah saya bersandar kepada-Mu apabila saya hampir berbuat dosa. Dalam nama Yesus, Amin.

Perintah Untuk Memberitakan Injil

Berdasarkan Bab 24 dalam E-Pelajar

Tema:

Kata-kata akhir Yesus kepada para murid-Nya adalah pergi ke seluruh dunia dan bersaksi tentang perbuatan-Nya, dan mengajar orang untuk menjadi murid-Nya.

Tujuan Pelajaran:

Benar-benar mengikut perintah Yesus untuk memberitahu orang lain tentang apa yang telah dilakukan oleh Yesus untuk kamu.

Rujukan Alkitab: Matius 28:11-20;
Lukas 24:44-53; Kisah Rasul 1:10-11;
Lukas 1:1-4.



Belajar

Ayat Hafalan:

Oleh itu
pergilah,
jadikan semua
bangsa
murid-Ku.
Matius 28:19-20

Kebenaran Alkitab:

1. Para penguasa orang Yahudi memberikan rasuah kepada askar-askar pengawal Roma untuk menyebarkan laporan palsu bahawa para murid Yesus telah mencuri jenazah Yesus dan memberitakan kebangkitan-Nya.
2. Yesus memberikan Perintah Untuk Memberitakan Injil kepada para murid-Nya. Mereka harus membawa Injil tentang penyelamatan daripada Tuhan ke seluruh dunia dan menjadikan sesiapa saja yang percaya sebagai murid Yesus.
3. Yesus memberitahu mereka untuk menunggu kedatangan Roh Kudus, yang akan memimpin dan memperkasa mereka semasa membawa pengajaran-Nya ke seluruh dunia.

Peranan anda

Watak: Yesus, para murid Yesus, pemimpin orang Yahudi, dan askar-askar pengawal.

Peranan anda: Pilih satu watak daripada cerita Alkitab hari ini, lukis muka watak itu di kotak kelabu. Lalu gunting mengikut garis dan glu atau letak pita pada dua hujung (hitam). Gunakannya sebagai puppet, dan bersama dengan guru serta anak-anak lain, ceritakan semula cerita Alkitab hari ini.

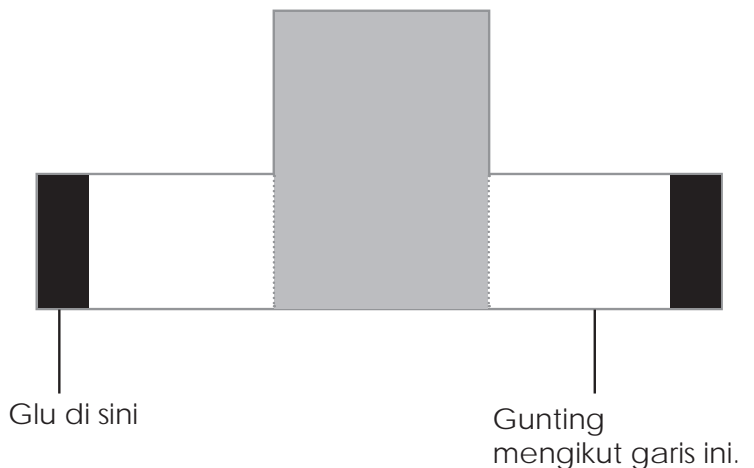

Fotostat, warnakan, gunting dan lekatkan

Warnakan gambar di bawah, gunting mengikut garis hitam, campur dan padankan kepingan puzzle.

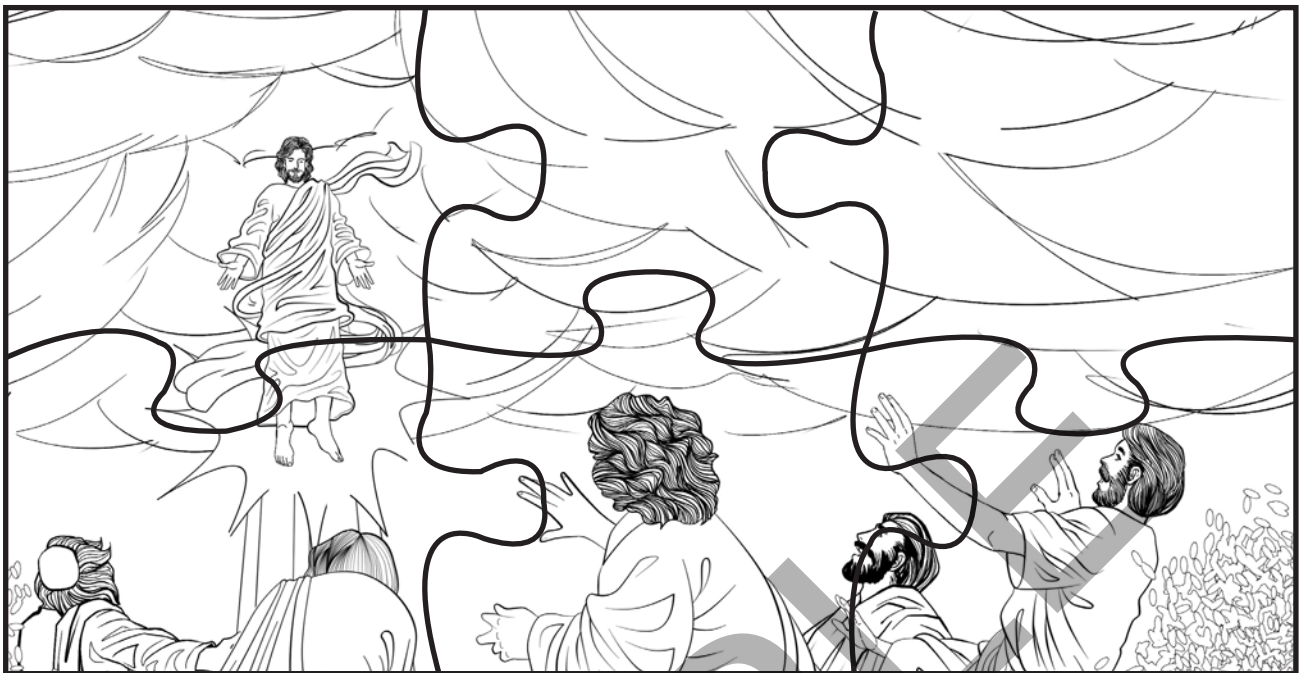

Tindak balas:

Adakah kamu memberitahu orang lain tentang Yesus?

[] ...Ya [] Tidak

Penerapan:

Salah satu cara untuk memberitahu orang tentang kasih Yesus adalah menolong orang lain semasa mereka dalam kesusahan. Buatlah "Baucar Berkongsi Kasih Yesus" yang serupa dengan contoh di bawah (kamu boleh tambahkan kata-kata lain), lalu berikan baucar itu kepada orang yang kamu hendak tolong.

+ Baucar Berkongsi Kasih Yesus +
Untuk: _____
Saya rela menolong kamu _____ untuk memberitahu
kamu bahawa Yesus mengasihi kamu.

Daripada: _____

Doa:

Ya Tuhan, tolong peringatkan saya selalu untuk berkongsi dengan orang lain apa yang Engkau telah lakukan untuk kami. Dalam nama Yesus, Amin.

Nota

SAMPLE

SAMPLE

Siri Penjelajahan Visual Alkitab



Kejadian - Pada Mulanya



Musa dan Keluaran

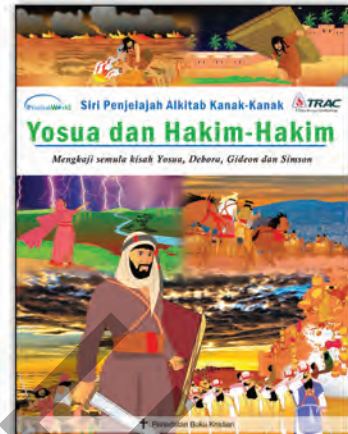

Yosua dan Hakim-Hakim

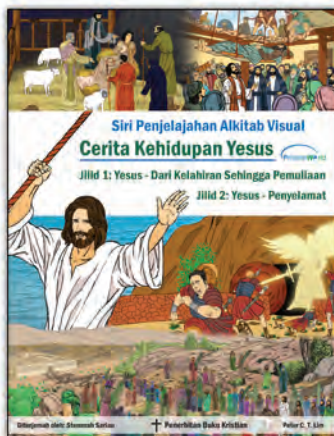

Cerita Kehidupan Yesus

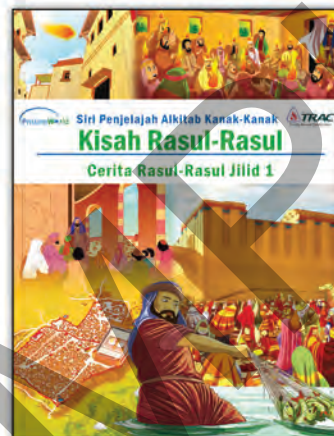

Kisah Rasul-Rasul Jilid 1

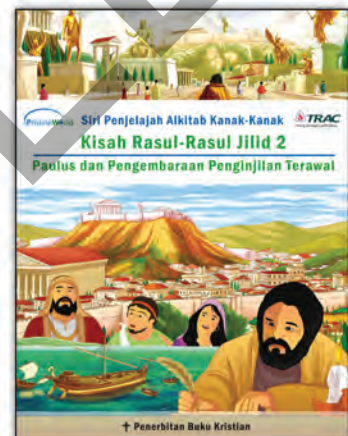

Kisah Rasul-Rasul Jilid 2